





HOMEVOX® 1-5N

Gebruiksaanwijzing



Inhoud verpakking

Controleer de inhoud van de verpakking voordat u de gebruiksaanwijzing doorneemt. In de verpakking moet u het volgende aantreffen:

- Ⓐ Homevox 1-5N
- Ⓑ Zakje met 3 pluggen en 3 schroeven
Gebruiksaanwijzing.

Telefoonkabel, telefoonstopcontacten, telefoonstekker en kabelbeugels zitten niet in de verpakking, maar zijn verkrijgbaar bij het verkooppunt.

Als er iets ontbreekt, kunt u de Homevox 1-5N met de complete verpakking en de aankoopbon terugbrengen naar het verkooppunt.



Overzicht van de Homevox 1-5N

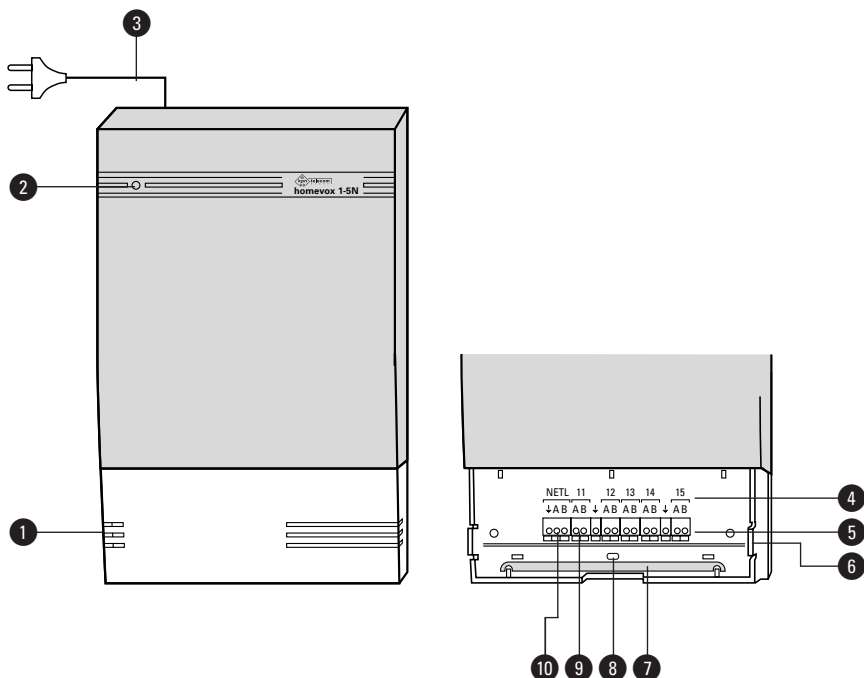

Voor aanzicht met geopende kap

- 1 Aansluitvak
- 2 Controlelampje elektriciteit
- 3 Elektricitessnoer met stekker
- 4 Bijschriften aansluitklemmen
- 5 Aansluitklemmen
- 6 Lipjes in binnenwerk Homevox 1-5N om aansluitvak te openen (zie voor het openen paragraaf 5.1, Homevox 1-5N ophangen)
- 7 Boormal
- 8 Schroefgat
- 9 11 Toestelaansluitpunt van toestel 11
- 10 NETL Aansluitpunt van de buitenlijn

Achteraanzicht

- 11 Ophangogen

Controlelampje elektriciteit

- Brandt** De Homevox 1-5N is aangesloten op het elektriciteitsnet en de standaardpincode is gewijzigd.
- Knippert** De Homevox 1-5N is aangesloten op het elektriciteitsnet, maar de standaardpincode is nog niet gewijzigd of de elektriciteit is onderbroken geweest. U kunt het lampje continu laten branden door de standaardpincode te wijzigen.
- Brandt niet** De Homevox 1-5N functioneert niet, bijvoorbeeld doordat de centrale niet is aangesloten op het elektriciteitsnet of doordat de elektriciteit is uitgevallen.

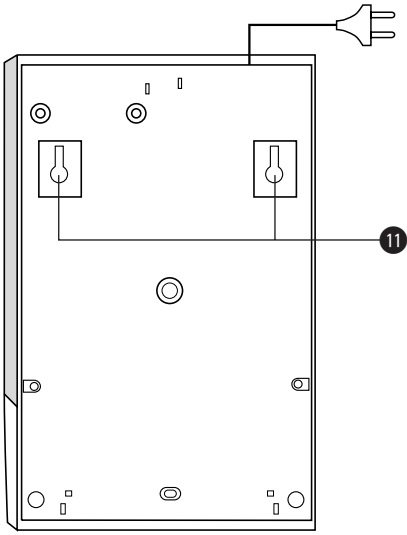

Copyright

Dit is een uitgave van KPN Telecom BV, Nederland, juli 1998, ©, KPN NV.

Niets uit deze uitgave mag worden vermenigvuldigd zonder toestemming van KPN Telecom.

® De diensten en producten die aangeduid zijn met ®, zijn geregistreerde merken van KPN NV.

KPN Telecom behoudt zich het recht voor wijzigingen aan te brengen zonder voorafgaand bericht. KPN Telecom kan niet aansprakelijk worden gesteld voor schade of letsel die het gevolg is van verkeerd gebruik of gebruik dat niet in overeenstemming is met de instructies in deze gebruiksaanwijzing.



Het product voldoet aan de bepalingen van de volgende EG-richtlijnen:
Electro-Magnetische-Compatibiliteitsrichtlijn (89/336/EEG; radiostoring),
Laagspanningsrichtlijn (73/23/EEG; elektrische veiligheid) en
Randapparatuurrichtlijn (91/263/EEG; telecommunicatie).

Garantie

De garantievoorwaarden staan op het garantiebewijs dat u bij aankoop hebt ontvangen. Op de Homevox 1-5N zijn de 'Algemene Voorwaarden van KPN Telecom voor verkoop' van toepassing. Deze voorwaarden zijn gratis verkrijgbaar bij Primafoon of Business Center.

Inhoud

	Inhoud verpakking	2
	Overzicht van de Homevox 1-5N	3
	Over deze gebruiksaanwijzing	8
1	Over de Homevox 1-5N	9
2	Over het programmeren	10
3	Over de toestellen en apparaten	11
3.1	Telefoontoestellen	11
3.2	Andere telecommunicatieapparatuur	12
3.3	Aantal toestellen en apparaten	12
4	Veiligheid en waarschuwingen	13
4.1	Veiligheid	13
4.2	Telefoonkabels	13
4.3	Pincode	13
4.4	Uitval elektriciteit	13
4.5	Uitval buitenlijn	14
5	Installeren	15
5.1	Homevox 1-5N ophangen	16
5.2	Homevox 1-5N verbinden met de buitenlijn	19
5.3	Homevox 1-5N verbinden met de toestellen	22
5.4	Stekkers in stopcontacten steken	25
5.5	Homevox 1-5N testen	26
6	Andere telecommunicatieapparatuur aansluiten	27
6.1	Fax aansluiten	27
6.2	Antwoordapparaat aansluiten	29
6.3	Toestel met NummerWeergave® aansluiten	30
6.4	Modem aansluiten	31
6.5	Kostenteller aansluiten	31
6.6	Deurtelefoon aansluiten	33

7	Extern telefoneren	36
7.1	Extern bellen	36
7.2	Geheugennummers bellen	36
7.3	Laatstgekozen nummer herhalen	36
8	Intern telefoneren	37
8.1	Intern toestel bellen	37
8.2	Alle interne toestellen tegelijk bellen	37
8.3	Intern bellen met belcodes.	37
9	Gebeld worden	39
9.1	Extern gebeld worden.	39
9.2	Extern gebeld worden tijdens intern gesprek.	39
10	Externe belsegnalen	41
10.1	Extern belsegnaal in- en uitschakelen	41
10.2	Extern belsegnaal uitstellen	42
11	Wachtstand	44
11.1	Wachtstand inschakelen	44
11.2	Wachtstand met intern gesprek	45
11.3	Wachtstand uitschakelen.	45
11.4	Herinneringsoproep bij wachtstand	45
12	Doorverbinden.	46
12.1	Doorverbinden met aankondigen.	46
12.2	Doorverbinden zonder aankondigen.	47
13	Telefoon toestellen blokkeren	48
13.1	Extern bellen blokkeren.	48
13.2	Extern gebeld worden blokkeren	49
13.3	Extern bellen en extern gebeld worden blokkeren	49
13.4	Wachtstand en doorverbinden blokkeren	50
13.5	Interne belsegnalen blokkeren	51
14	Wekker	52
14.1	Kloktijd instellen en wijzigen	52
14.2	Dagelijkse wekker in- en uitschakelen	52
14.3	Eenmalige wekker in- en uitschakelen.	54

15	Babyfoon	56
15.1	Babyfoon inschakelen	56
15.2	Babyfoontoestel bellen	56
15.3	Babyfoon uitschakelen	56
16	Telediensten	57
16.1	WisselGesprek®	57
17	Pincode	58
17.1	Pincode wijzigen	58
17.2	Standaardpincode herstellen	58
18	Standaardinstellingen herstellen	59
19	Tips bij problemen	60
19.1	Onderhoud	60
19.2	Problemen oplossen	60
	Technische kenmerken	64
	Verkorte gebruiksaanwijzing	65
	Trefwoordenlijst	69

Over deze gebruiksaanwijzing

Op de binnenkant van de voorpagina staat een overzicht van de Homevox 1-5N en een aanduiding van de onderdelen. Achterin deze gebruiksaanwijzing vindt u onder meer een trefwoordenlijst en een verkorte gebruiksaanwijzing.

De instructies in deze gebruiksaanwijzing worden gegeven in stappen, genummerd 1, 2, 3, enz. Het teken > geeft aan wat er gebeurt als u de instructies hebt uitgevoerd.

Mocht u na het lezen van deze gebruiksaanwijzing nog vragen hebben over de Homevox 1-5N, dan kunt u bellen met de GebruikService van KPN Telecom, telefoonnummer 0900-8642 (niet gratis). Als u algemene vragen hebt, kunt u naar het verkooppunt gaan of gratis bellen met 0800-0402 of 0800-0403.

1 Over de Homevox 1-5N

De Homevox 1-5N is een huiscentrale van KPN Telecom. Op de Homevox 1-5N kunt u op 5 toestelaansluitpunten telefoontoestellen aansluiten. Het toestel krijgt dan automatisch het nummer van dat toestelaansluitpunt. De toestelaansluitpunten hebben de nummers 11 tot en met 15 (zie afbeelding 1).

In plaats van telefoontoestellen kunt u ook andere telecommunicatieapparatuur aansluiten, zoals een antwoordapparaat of een fax (zie paragraaf 3.2, Andere telecommunicatieapparatuur).

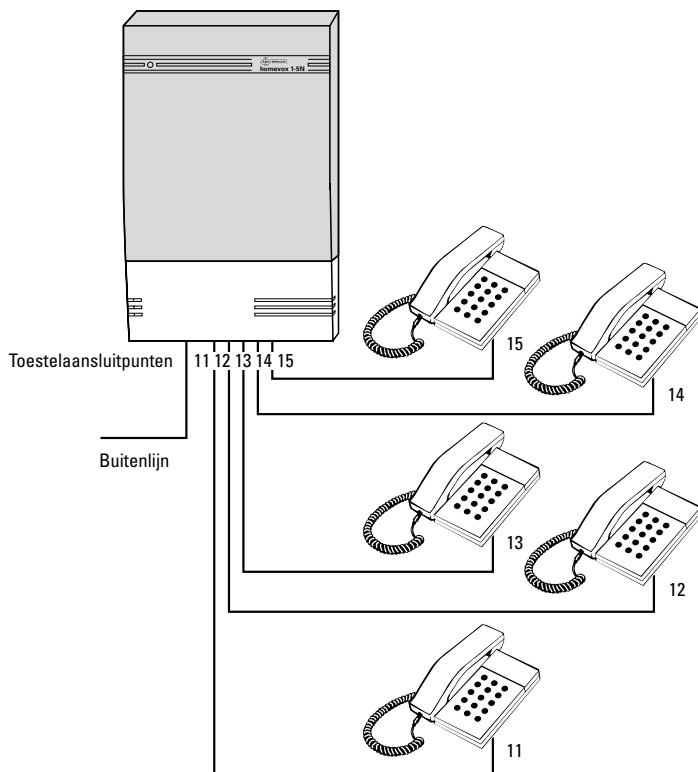

Afbeelding 1: Schematische afbeelding van de Homevox 1-5N.

2 Over het programmeren

Van een aantal functies kunt u gebruik maken nadat u de Homevox 1-5N geprogrammeerd hebt. U kunt de Homevox 1-5N programmeren met behulp van programmeercodes. Alle programmeercodes zijn op dezelfde manier opgebouwd.

De eerste 2 cijfers van de programmeercode geven aan vanaf welke toestellen de functie geprogrammeerd kan worden. Als de eerste cijfers **9 6** of **9 7** zijn, kan de functie vanaf alle toestellen worden geprogrammeerd. Als een programmeercode begint met de cijfers **9 5** of **9 9**, is de betreffende functie beveiligd met een pincode (zie hoofdstuk 17, Pincode). Deze functies kunt u alleen programmeren vanaf toestel 11 met een toontoestel.

Toontoestellen sluiten programmeringen af met de toets **#**. Pulstoestellen beschikken niet over een **#**-toets. Als u programmeert met een pulstoestel, moet u niet op de **#**-toets drukken, maar in plaats daarvan 10 seconden wachten op kiestoon voordat u de hoorn neerlegt. Dit staat niet bij de programmeringen aangegeven (zie ook paragraaf 3.1, Telefoon toestellen).

Als de programmering geslaagd is, hoort u de kiestoon. Vervolgens kunt u de hoorn neerleggen, een andere functie programmeren of een intern of extern telefoonnummer intoetsen. Als u in plaats van de kiestoon de bezettoon hoort, is de programmering niet geslaagd. U hebt een verkeerde pincode of een niet-bestaand nummer ingetoetst, of de pauze tussen twee opeenvolgende handelingen was langer dan 8 seconden.

In de standaardinstelling zijn alle functies uitgeschakeld en kan ieder toestel bellen en gebeld worden.

3 Over de toestellen en apparaten

3.1 Telefoontoestellen

Toon- en pulstoestellen

Op de Homevox 1-5N kunt u zowel toestellen met een kiesschijf als toestellen met druktoetsen aansluiten. Toestellen met een kies-schijf zijn altijd pulstoestellen. Deze toestellen werken met pulsen: u hoort zacht geratel wanneer u een telefoonnummer kiest.

Toestellen met druktoetsen kunnen zowel pulstoestellen als toon-toestellen zijn (zie afbeelding 2). Toontoestellen zijn toestellen die met tonen werken: u hoort toontjes wanneer u een telefoonnum-mer intoetst. Toontoestellen worden ook wel TDK-toestellen genoemd. Sommige toestellen met druktoetsen kunnen zowel op puls als op toon worden ingesteld (IDK/TKD-toestellen, zie afbeel-ding 2). Het is verstandig om deze toestellen op toon in te stellen. Op toestelaansluitpunt 11 kunt u alleen toontoestellen aansluiten. Het installeren van telefoontoestellen wordt beschreven in hoofd-stuk 5, Installeren.

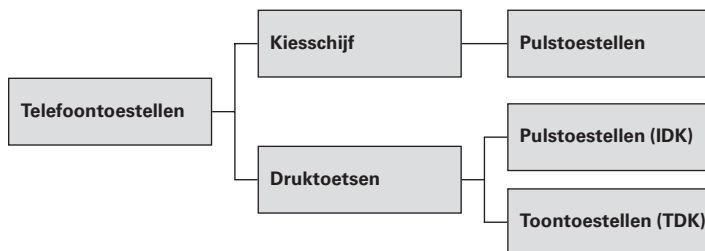

Afbeelding 2: Toon- en pulstoestellen.

Aard- en flashsignalen

Voor de functies wachtstand en doorverbinden maakt de Homevox 1-5N gebruik van flashsignalen. U kunt alleen gebruik maken van wachtstand en doorverbinden als uw telefoontoestel ook gebruik maakt van flashsignalen. U kunt telefoontoestellen met flashsignalen herkennen aan de flashtoets: die heeft de opdruk **FLASH**, **R**, **RR**, **REGCAL**, **RECALL**, **RECL** of .

Sommige telefoontoestellen kunnen zowel op flashsignalen als op aardsignalen worden ingesteld. Het is noodzakelijk om deze toestellen op flash in te stellen.

3.2 Andere telecommunicatieapparatuur

Naast telefoontoestellen kunt u op de Homevox 1-5N een aantal andere apparaten aansluiten, zoals een fax, een antwoordapparaat, een telefoontoestel met NummerWeergave, een modem, een kostenteller of een deurtelefoon. Het aansluiten van andere telecommunicatieapparatuur staat beschreven in hoofdstuk 6, Andere telecommunicatieapparatuur aansluiten.

3.3 Aantal toestellen en apparaten

Aansluitmaximum van de buitenlijn

Naast de Homevox 1-5N kunt u op de buitenlijn een beperkt aantal toestellen en apparaten aansluiten. Op de onderkant of achterkant van de toestellen en apparaten vindt u een blauwe sticker. Op deze sticker staat de aansluitfactor van dat toestel. De aansluitfactoren van de apparaten die rechtstreeks op de buitenlijn zijn aangesloten, mogen bij elkaar opgeteld niet meer zijn dan 5. Dit is het aansluitmaximum van de buitenlijn. Als het aansluitmaximum wordt overschreden, bestaat de kans dat van een of meer toestellen het belsignaal niet meer functioneert. De Homevox 1-5N heeft aansluitfactor 1,0.

Aansluitmaximum van elk toestelaansluitpunt

Op elk toestelaansluitpunt van de Homevox 1-5N kunt u een beperkt aantal toestellen en apparaten aansluiten. De aansluitfactoren van de toestellen en apparaten die samen op één toestelaansluitpunt van de Homevox 1-5N zijn aangesloten, mogen bij elkaar opgeteld niet meer zijn dan 3. Elk toestelaansluitpunt van de Homevox 1-5N heeft dus een aansluitmaximum van 3. Als dit aansluitmaximum wordt overschreden, bestaat de kans dat van een of meer toestellen het belsignaal niet meer functioneert.

4 Veiligheid en waarschuwingen

4.1 Veiligheid

Sluit bij het installeren de elektriciteitsstekker en de telefoonstekker van de Homevox 1-5N als laatste aan. Sluit eerst de telefoonstekker aan en vervolgens de elektriciteitsstekker. Trek bij vervolgwerkzaamheden altijd eerst de stekker en de telefoonstekker uit de stopcontacten. Als u dit niet doet, kunt u een schok krijgen en kunnen defecten ontstaan. Deze defecten vallen buiten de garantie-bepalingen. Open nooit de behuizing van de Homevox 1-5N, met uitzondering van het aansluitvak. De Homevox 1-5N bevat geen onderdelen die u zelf kunt repareren. Open ook nooit het telefoon-stopcontact van de buitenlijn.

4.2 Telefoonkabels

Gebruik voor ieder toestel een aparte telefoonkabel. Als u dit niet doet, kunt u te maken krijgen met storingen. Gebruik voor een goede werking alleen telefoonkabels van KPN Telecom.

4.3 Pincode

Om misbruik te voorkomen, is een aantal functies van de Homevox 1-5N beveiligd met een pincode. De standaardpincode is **7373**. Het is verstandig om deze pincode zo snel mogelijk te wijzigen in een eigen pincode (zie paragraaf 17.1, Pincode wijzigen). Wijzig uw pincode vervolgens regelmatig.

4.4 Uitval elektriciteit

Als de elektriciteit uitvalt, functioneert de Homevox 1-5N niet meer. Het controlelampje elektriciteit op de Homevox 1-5N brandt niet meer en de buitenlijn wordt automatisch doorverbonden met toestel 11. U kunt inkomende externe gesprekken dus alleen op dit toestel aannemen (zie afbeelding 3 en afbeelding 4), en alleen vanaf dit toestel extern bellen. Bij het bellen hoeft u dan geen **0** voor de buitenlijn in te toetsen. Om misbruik te voorkomen, is het verstandig om de Homevox 1-5N aan te sluiten op een stopcontact dat in een afgesloten ruimte hangt.

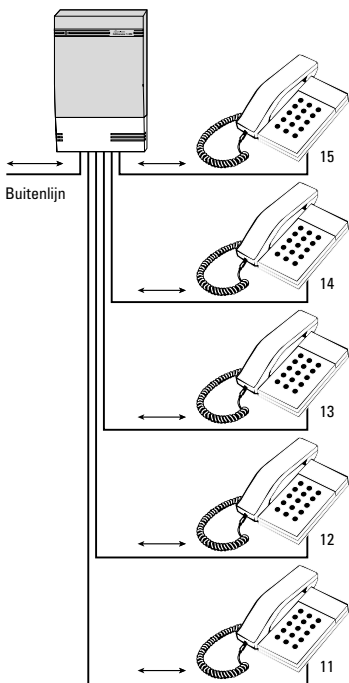

Afbeelding 3: Gesprekken bij elektriciteit.

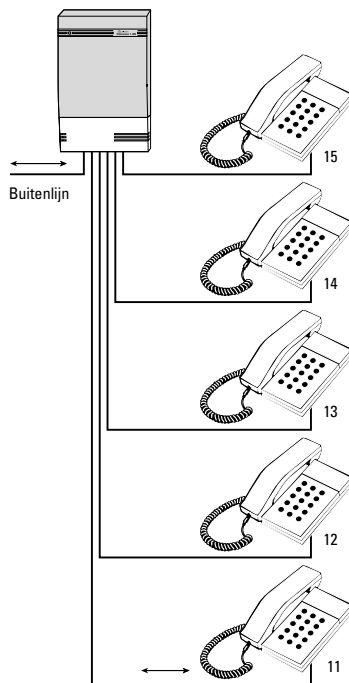

Afbeelding 4: Gesprekken bij uitgevallen elektriciteit.

Als de elektriciteit uitvalt, blijven alle instellingen en programmeringen bewaard, behalve de ingestelde kloktijd en uw pincode. Bij elektriciteitsuitval wordt de standaardpincode hersteld (zie ook hoofdstuk 17, Pincode).

Als de elektriciteit weer wordt ingeschakeld terwijl de wekker is ingeschakeld, gaat het wektoestel af om u eraan te herinneren dat de klok niet meer gelijk loopt (zie hoofdstuk 14, Wekker).

Als de elektriciteit onderbroken is geweest, knippert het controlelampje elektriciteit op de Homevox 1-5N om u eraan te herinneren dat de standaardpincode is hersteld. Het is verstandig om de standaardpincode zo snel mogelijk te wijzigen in een eigen pincode (zie paragraaf 17.1, Pincode wijzigen).

4.5 Uitval buitenlijn

Als de buitenlijn uitvalt, functioneert toestel 11 niet meer. U hoort dan geen kiestoon meer op toestel 11, maar wel op de overige toestellen. Sluit de Homevox 1-5N dan opnieuw aan op de buitenlijn (zie paragraaf 5.2, Homevox 1-5N verbinden met de buitenlijn).

5 Installeren

Benodigheden

- Homevox 1-5N.
- Drie pluggen en schroeven (in de verpakking).
- Boormal (in het aansluitvak).
- Boormachine.
- Schroevendraaier.
- Telefoonkabel (verkrijgbaar bij Primafoon of Business Center).
- Kabelbeugels (verkrijgbaar bij Primafoon of Business Center).
- Telefoonstopcontacten (verkrijgbaar bij Primafoon of Business Center).
- Telefoonstekker (verkrijgbaar bij Primafoon of Business Center).

Bij Primafoon en Business Center is ook een brochure verkrijgbaar met belangrijke informatie over aansluitmateriaal en het aansluiten van telefoonkabels en telefoonstopcontacten. Ga naar Primafoon of Business Center en vraag naar de Teleklusser®.

Als u de Homevox 1-5N wilt laten installeren door een monteur van KPN Telecom, kunt u hiervoor naar Primafoon of Business Center gaan of gratis bellen met 0800-0402 of 0800-0403.

De kosten zijn afhankelijk van de werkzaamheden die u de monteur laat uitvoeren. Vooraf kunt u KPN Telecom om een schatting van de kosten vragen.

Stappenplan

Het installeren van de Homevox 1-5N bestaat uit 5 stappen, die corresponderen met paragrafen 5.1 tot en met 5.5.

De stappen die u achtereenvolgens moet uitvoeren, zijn:

- 1 Homevox 1-5N ophangen.
- 2 Homevox 1-5N verbinden met de buitenlijn.
- 3 Homevox 1-5N verbinden met de toestellen.
- 4 Stekkers in stopcontacten steken.
- 5 Homevox 1-5N testen.

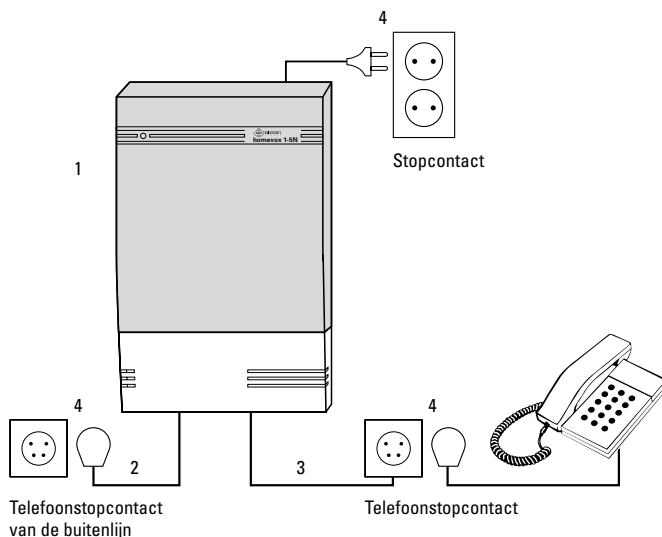

Afbeelding 5: Stappenplan.

Let op!

Sluit bij het installeren de elektriciteitsstekker en de telefoonstekker van de Homevox 1-5N als laatste aan. Trek bij vervolgwerkzaamheden altijd eerst de elektriciteitsstekker en de telefoonstekker van de Homevox 1-5N uit de stopcontacten. Als u tijdens werkzaamheden aan de Homevox 1-5N bereikbaar wilt blijven, kunt u de telefoonstekker van een van de telefoontoestellen tijdelijk in het telefoonstopcontact van de buitenlijn steken.

5.1 Homevox 1-5N ophangen

Plaats van de Homevox 1-5N bepalen

De Homevox 1-5N is ontworpen om te worden opgehangen. Geef de Homevox 1-5N een centrale plaats, zodat u zo min mogelijk telefoonkabel hoeft aan te leggen. Plaats de Homevox 1-5N in verband met de lengte van het elektriciteits snoer op maximaal 1.90 m van een stopcontact. Plaats het apparaat niet in direct zonlicht of op een zeer warme, koude, vochtige of stoffige plaats. Bevestig de Homevox 1-5N ook niet tegen elektriciteitsleidingen, aangezien hierdoor een brom in de gesprekken kan ontstaan. Laat ten minste 10 cm ruimte vrij aan de bovenkant en de onderkant van het apparaat voor luchtcirculatie.

Om misbruik te voorkomen, is het verstandig om de Homevox 1-5N in een afgesloten ruimte te plaatsen, bijvoorbeeld in de meterkast.

Homevox 1-5N ophangen

- 1 Plaats, om het aansluitvak te openen, een schroevendraaier in een van de drie openingen aan de zijkant van het aansluitvak (zie afbeelding 6). Druk de schroevendraaier tegen de lip in het binnenwerk van de Homevox 1-5N en duw de kap omhoog. Herhaal deze handeling aan de andere zijkant van het aansluitvak.

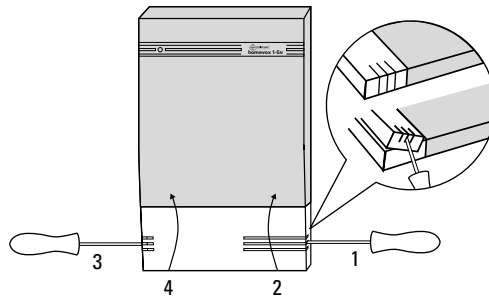

Afbeelding 6: Aansluitvak openen.

- 2 Pak de boormal uit het aansluitvak en houd hem tegen de wand op de plaats waar u de Homevox 1-5N wilt ophangen. Laat ten minste 10 cm ruimte vrij aan de bovenkant van de boormal. Markeer met een potlood de punten op de wand die binnen de uitsparingen van de boormal vallen (zie afbeelding 7). Verwijder de boormal.

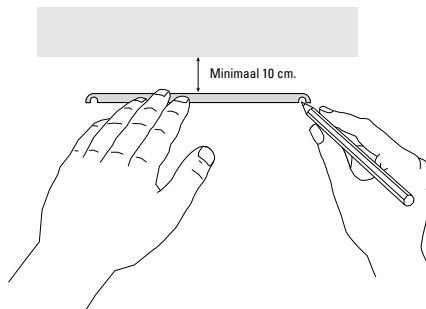

Afbeelding 7: Boorpunten markeren.

- 3 Boor gaten op de gemarkeerde punten.

- 4 Plaats de pluggen in de gaten en daarna de schroeven in pluggen. Draai de schroeven niet helemaal aan.
- 5 Plaats de boormal over de schroeven. Draai de schroeven aan totdat u de boormal nog net kunt verwijderen.
- 6 Plaats de Homevox 1-5N met de ophangoggen over de schroeven en schuif het apparaat voorzichtig naar beneden (zie afbeelding 8).

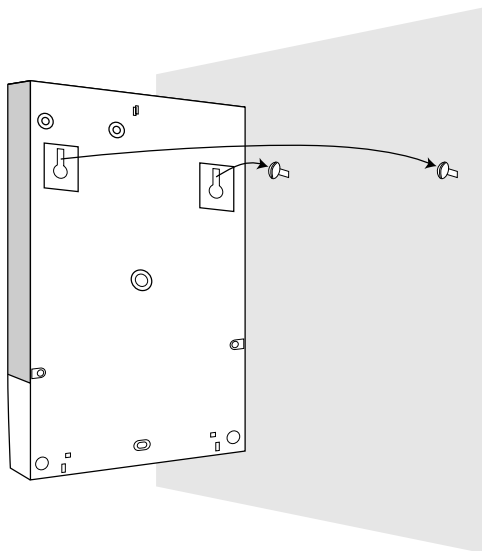

Afbeelding 8: Homevox 1-5N ophangen.

- 7 Markeer met een potlood het punt op de wand dat zichtbaar is door het ophangoog in het aansluitvak (zie afbeelding 9). Verwijder de Homevox 1-5N.

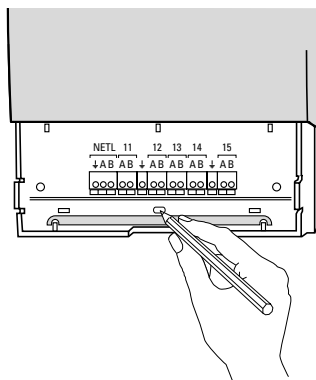

Afbeelding 9: Derde boorpunt markeren.

- 8 Boor een gat op het gemarkeerde punt en plaats de plug in het gat.
- 9 Hang de Homevox 1-5N op.
- 10 Plaats de schroef in het schroefgat in het aansluitvak en draai hem aan.

5.2 Homevox 1-5N verbinden met de buitenlijn

De Homevox 1-5N moet met de buitenlijn worden verbonden met een telefoonkabel. Sluit het ene uiteinde van deze telefoonkabel aan op de Homevox 1-5N en het andere uiteinde op een losse telefoonstekker.

Telefoonkabel leggen

- 1 Meet de afstand op tussen het aansluitvak van de Homevox 1-5N en het telefoonstopcontact van de buitenlijn. Tel hier 20 cm bij op (reserve).
- 2 Knip met een tang de juiste hoeveelheid telefoonkabel af.

Telefoonkabel aansluiten op telefoonstekker

- 1 Verwijder met een striptang aan een van de uiteinden van de kabel ongeveer 3 cm van de kabelmantel. Verwijder aan de uiteinden van de rode en de blauwe draad ongeveer 7 mm van de gekleurde isolatie (zie afbeelding 10).

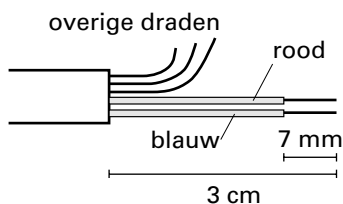

Afbeelding 10: Telefoonkabel strippen

- 2 Open een losse telefoonstekker met een schroevendraaier.
- 3 Draai in het binnenwerk van de telefoonstekker de schroef met het bijchrift \perp een beetje los. Leg de koperkleurige draad van de telefoonkabel om de schroef en draai de schroef stevig vast (zie afbeelding 11).

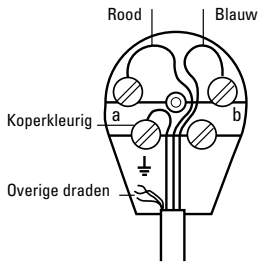

Afbeelding 11: Telefoonkabel aansluiten op telefoonstekker.

Let op!

Zorg ervoor dat de koperkleurige draad andere schroeven niet kan raken.

- 4 Sluit de rode draad van de telefoonkabel op dezelfde manier aan op schroef **a** en de blauwe draad op schroef **b**.
- 5 Draai de overige draden om elkaar en vouw ze naar binnen. U hoeft deze draden niet te gebruiken.
- 6 Controleer of de draden goed aangesloten zijn.
- 7 Sluit de telefoonstekker en draai de schroef aan.

Telefoonkabel aansluiten op Homevox 1-5N

- 1 Verwijder met een striptang aan de andere kant van de telefoonkabel ongeveer 8 cm van de kabelmantel. Verwijder aan de uiteinden van de rode en de blauwe draden ongeveer 7 mm van de gekleurde isolatie (zie afbeelding 12).

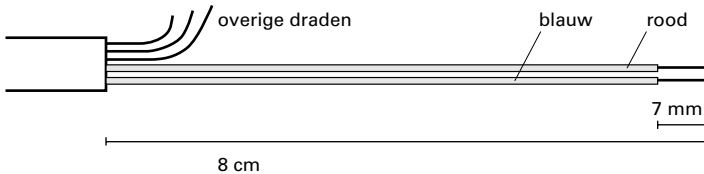

Afbeelding 12: Telefoonkabel strippen (op ware grootte).

- 2 Plaats in het aansluitvak van de Homevox 1-5N een schroevendraaier in het meest linkse oranje vakje van aansluitpunt **NETL**. Dit oranje vakje heeft als bijschrift \perp (zie ook afbeelding 14). Duw het vakje iets naar beneden (zie afbeelding 13, **A**) en steek het uiteinde van de koperkleurige draad in de ronde opening (zie afbeelding 13, **B**). Verwijder de schroevendraaier.

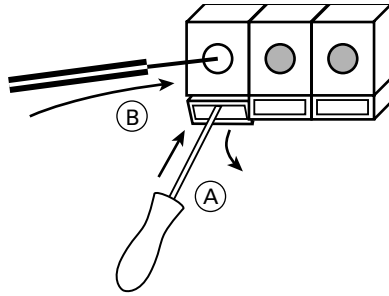

Afbeelding 13: Draad aansluiten op Homevox 1-5N.

- 3 Sluit de rode draad van de telefoonkabel op dezelfde manier aan op klem **A** van aansluitpunt **NETL**, en de blauwe draad op klem **B** van aansluitpunt **NETL** (zie afbeelding 14). Draai de overige draden om elkaar. U hoeft deze draden niet te gebruiken.

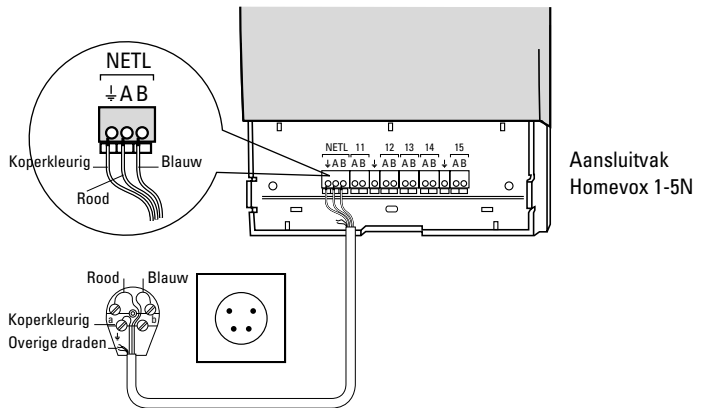

Afbeelding 14: Telefoonkabel aansluiten op Homevox 1-5N.

- 4 Zet de telefoonkabel vast met kabelbeugels. Plaats op rechte stukken om de 30 cm een kabelbeugel. Plaats bij hoeken aan beide kanten van de hoek een extra kabelbeugel om de kabel stevig vast te zetten.

Let op!

Steek de telefoonstekker nog niet in het telefoonstopcontact van de buitenlijn!

5.3 Homevox 1-5N verbinden met de toestellen

De Homevox 1-5N moet met de toestellen worden verbonden met telefoonkabels. Gebruik voor ieder toestel een aparte telefoonkabel. Sluit het ene uiteinde van deze telefoonkabel aan op de Homevox 1-5N en het andere uiteinde op een telefoonstopcontact. Na het installeren kunt u de telefoonstekkers van de toestellen in deze telefoonstopcontacten steken.

Telefoonstopcontacten plaatsen

- 1 Bepaal een plaats voor elk telefoontoestel. Zorg ervoor dat de afstand tussen elk telefoontoestel en de Homevox 1-5N niet groter is dan 200 m.
- 2 Bepaal in de nabijheid van elk toestel een plaats voor het telefoonstopcontact. Telefoonstopcontacten zijn ontworpen om aan de wand te worden bevestigd.
- 3 Open een los telefoonstopcontact met een schroevendraaier (zie afbeelding 15). Open nooit het telefoonstopcontact van de buitenlijn!

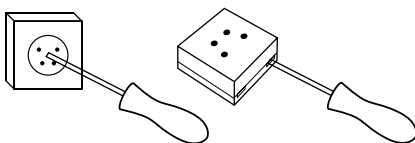

Afbeelding 15: Telefoonstopcontact openen.

- 4 Houd het geopende telefoonstopcontact tegen de wand op de plaats waar u het wilt bevestigen. Markeer met een potlood de punten op de wand die zichtbaar zijn door de schroefgaten in het telefoonstopcontact. Verwijder het telefoonstopcontact.
- 5 Boor gaten op de gemarkeerde punten en plaats pluggen in de gaten.
- 6 Houd het geopende telefoonstopcontact opnieuw tegen de wand, plaats de schroeven en draai ze aan. Plaats de kappen nog niet terug op de telefoonstopcontacten!

Telefoonkabels leggen

- 1 Meet per telefoon de afstand tussen het telefoonstopcontact en het aansluitvak van de Homevox 1-5N. Tel hier per telefoon 40 cm bij op (reserve).
- 2 Knip met een tang de juiste hoeveelheid telefoonkabel af.
- 3 Leg de afgemeten telefoonkabels door uw huis en zet ze vast met kabelbeugels. Plaats op rechte stukken om de 30 cm een kabelbeugel. Plaats bij hoeken aan beide kanten van de hoek een extra kabelbeugel om de kabel stevig vast te zetten.
- 4 Verwijder met een striptang aan de uiteinden van elke telefoonkabel ongeveer 8 cm van de kabelmantel. Verwijder aan de uiteinden van de rode en de blauwe draden ongeveer 7 mm van de gekleurde isolatie (zie afbeelding 16).

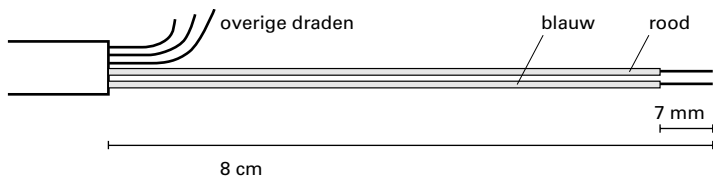

Afbeelding 16: Telefoonkabel strippen (op ware grootte).

Telefoonkabels aansluiten op telefoonstopcontacten

- 1 Sluit in het binnenwerk van het telefoonstopcontact de rode draad aan op aansluitpunt **A** en de blauwe draad op aansluitpunt **B** (zie ook afbeelding 17).
- 2 Draai de overige draden om elkaar en vouw ze naar binnen. U hoeft deze draden niet te gebruiken.
- 3 Controleer of de draden goed aangesloten zijn.
- 4 Plaats de kappen terug op de telefoonstopcontacten.

Telefoonkabel aansluiten op Homevox 1-5N

Het is verstandig om toestelnummer 11 te geven aan een telefoon die op een centrale plaats staat, bijvoorbeeld in de huiskamer. Bij elektriciteitsuitval worden alle inkomende gesprekken automatisch naar toestel 11 doorgeschakeld (zie ook paragraaf 4.4, Uitval elektriciteit).

- 1 Pak de telefoonkabel die naar het telefoonstopcontact in de huiskamer loopt. Sluit het uiteinde van de rode draad van de telefoonkabel aan op klem **A** van aansluitpunt 11 en de blauwe draad op klem **B** van aansluitpunt 11 (zie ook afbeelding 13).

- 2 Draai de overige twee draden om elkaar. U hoeft deze draden niet te gebruiken.

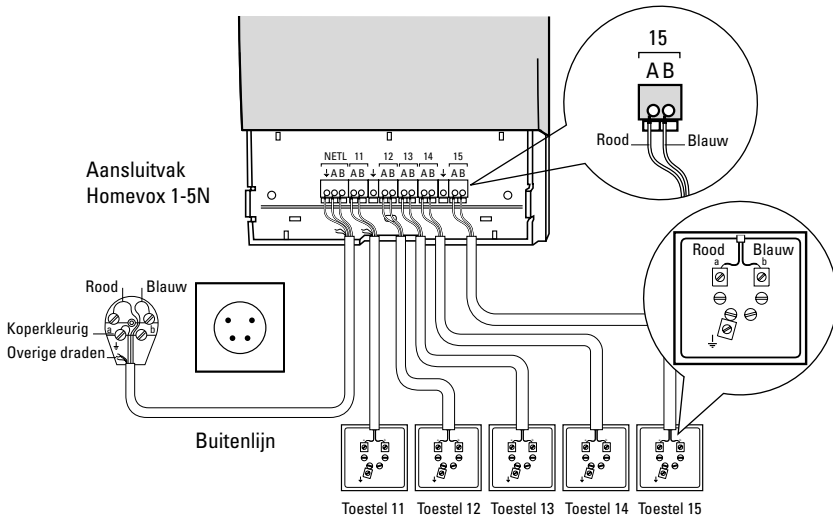

Afbeelding 17: Telefoonkabels aansluiten op Homevox 1-5N.

- 3 Sluit de overige telefoonkabels op dezelfde manier aan op de aansluitpunten 12 tot en met 15 (zie afbeelding 17).
- 4 Controleer of de draden goed aangesloten zijn.
- 5 Plaats de boormal over de aangesloten draden terug in het onderste gedeelte van het aansluitvak, zodat de aangesloten draden klemgezet worden (zie afbeelding 18).

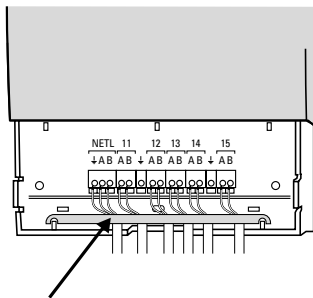

Afbeelding 18: Boormal terugplaatsen.

- 6 Plaats de kap van het aansluitvak schuin op de Homevox 1-5N met de lipjes in de uitsparingen en duw de kap naar beneden.

5.4 Stekkers in stopcontacten steken

- 1 Steek de telefoonstekkers van de toestellen in de bijbehorende telefoonstopcontacten (zie afbeelding 19, (A)).
 - 2 Steek de telefoonstekker van de Homevox 1-5N in het telefoonstopcontact van de buitenlijn (zie afbeelding 19, (B)).
 - 3 Steek de elektriciteitsstekker van de Homevox 1-5N in het stopcontact (zie afbeelding 19, (C)).
- > Het controlelampje elektriciteit op de Homevox 1-5N knippert.

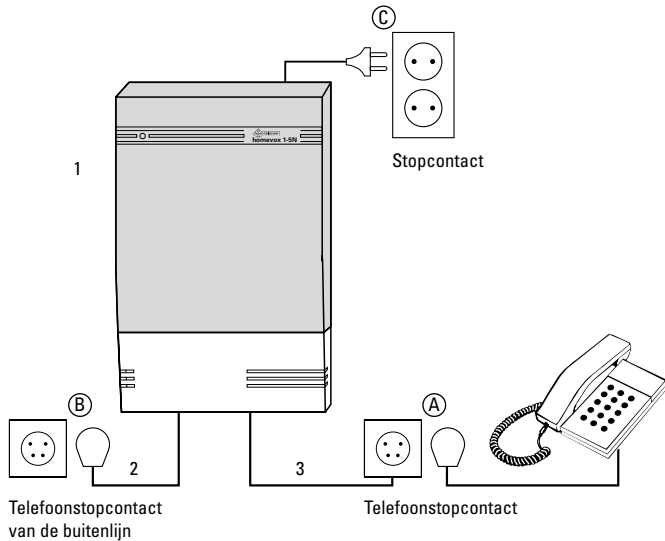

Afbeelding 19: Stekkers in stopcontacten steken.

5.5 Homevox 1-5N testen

Belsignalen controleren van toestellen 12 tot en met 15

- 1 Neem de hoorn op van toestel 11.
- 2 Toets code in.
- > Alle toestellen moeten nu overgaan, behalve toestel 11.
Als dit niet gebeurt, kunt u paragraaf 19.2, Problemen oplossen, raadplegen.

Belsignaal controleren van toestel 11

- 1 Neem de hoorn op van een ander toestel dan toestel 11.
- 2 Toets in.
- > Toestel 11 moet nu overgaan. Als dit niet gebeurt, kunt u paragraaf 19.2, Problemen oplossen, raadplegen.

Extern bellen controleren

- 1 Neem de hoorn op van toestel 11.
- 2 Toets in.
- 3 Toets een telefoonnummer in.
- > Het telefoonnummer moet nu worden gebeld. Als dit niet gebeurt, kunt u paragraaf 19.2, Problemen oplossen, raadplegen.
- 4 Herhaal deze handelingen bij alle andere toestellen.

6 Andere telecommunicatieapparatuur aansluiten

Naast telefoontoestellen kunt u op de Homevox 1-5N een aantal andere apparaten aansluiten, bijvoorbeeld een fax, een antwoordapparaat, een telefoontoestel met NummerWeergave (vanaf eind 1998), een modem, een kostenteller of een deurtelefoon. Op de Homevox 1-5N kunt u een beperkt aantal apparaten aansluiten (zie paragraaf 3.3, Aantal toestellen en apparaten).

6.1 Fax aansluiten

Als u in combinatie met de Homevox 1-5N een fax wilt gebruiken, kunt u deze in plaats van een gewone telefoon aansluiten op een toestelaansluitpunt. In afbeelding 20 is een fax aangesloten op toestelaansluitpunt 15. Als u een fax aansluit op de Homevox 1-5N, moet u de functie faxselect van de fax uitschakelen.

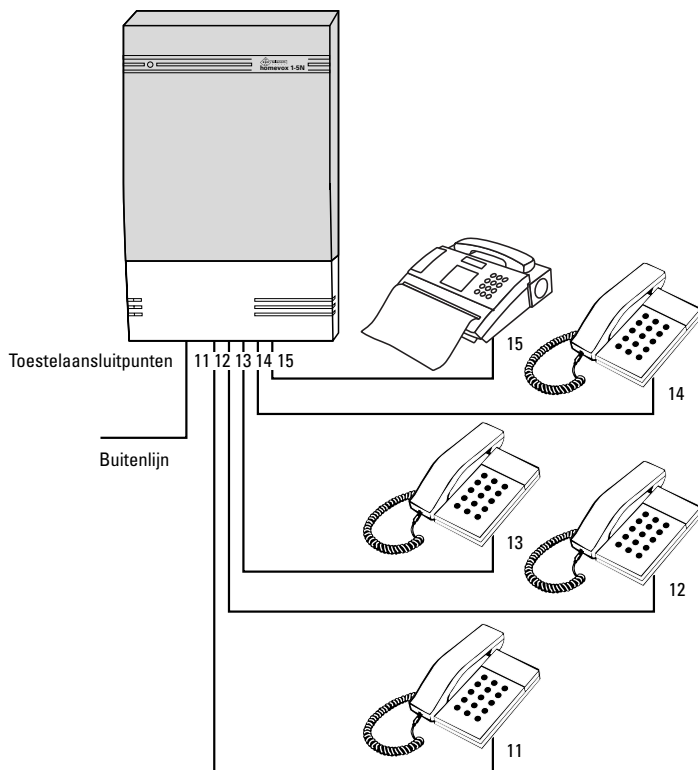

Afbeelding 20: Fax aansluiten.

Belsignaal uitstellen

Als u uw fax gebruikt in combinatie met de Homevox 1-5N, is het verstandig om het aantal belsignalen van uw fax in te stellen op 1 of 2, en het belsignaal voor het betreffende toestelaansluitpunt uit te stellen met 20 seconden. Op deze manier zal de fax bij een inkomend extern gesprek pas inschakelen na 4 à 5 belsignalen, zodat u voldoende tijd hebt om het gesprek aan te nemen. Zie voor het uitstellen van het belsignaal paragraaf 10.2, Extern belsignaal uitstellen. Raadpleeg voor de instellingen van uw fax de gebruiksaanwijzing van uw fax.

Interne belsignalen blokkeren

Als u alle interne toestellen tegelijk belt of intern belt met belcodes (zie hoofdstuk 8, Intern telefoneren), zal ook de fax inschakelen. Om dit te voorkomen, kunt u het betreffende toestelaansluitpunt blokkeren voor interne belsignalen. De fax zal dan alleen inschakelen als iemand het toestelnummer belt of als er extern gebeld wordt. Zie voor het blokkeren van interne belsignalen paragraaf 13.5, Interne belsignalen blokkeren.

Faxberichten ontvangen

Als u bij een inkomend gesprek een faxtoon hoort, kunt u het faxbericht doorverbinden naar het toestelaansluitpunt waarop uw fax is aangesloten (zie voor doorverbinden zonder aankondigen paragraaf 12.2, Doorverbinden zonder aankondigen). De fax zal dan onmiddellijk inschakelen, ook al is het extern belsignaal uitgesteld. Als u niet thuis bent, zal de fax inschakelen na het ingestelde aantal seconden uitstel (zie bij Belsignaal uitstellen).

Fax en antwoordapparaat

Als u een fax wilt gebruiken in combinatie met een antwoordapparaat, moet u het antwoordapparaat aansluiten op uw fax (zie afbeelding 21). Voor het toestelaansluitpunt van de fax mogen de belsignalen niet zijn uitgesteld (zie ook bij Belsignaal uitstellen). Vervolgens moet u de fax instellen op de antwoordapparaatstand, en het antwoordapparaat instellen op 4 belsignalen. Op deze manier wordt een extern inkomend gesprek eerst beantwoord door het antwoordapparaat. Als het een faxbericht betreft, wordt daarna automatisch de fax ingeschakeld. Raadpleeg voor het instellen van de fax en het antwoordapparaat de gebruiksaanwijzingen van deze apparaten.

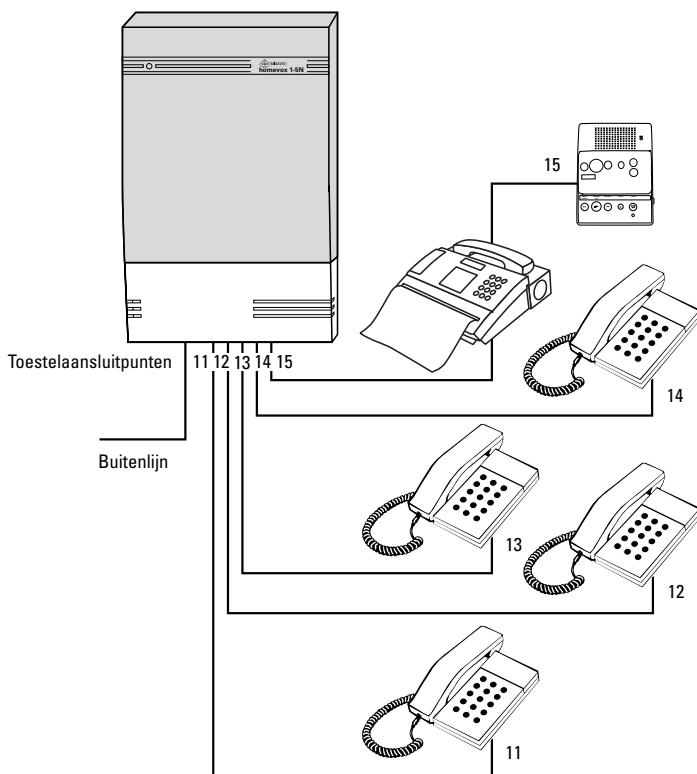

Afbeelding 21: Fax en antwoordapparaat aansluiten.

6.2 Antwoordapparaat aansluiten

Als u in combinatie met de Homevox 1-5N een antwoordapparaat wilt gebruiken, moet u deze niet samen met de Homevox 1-5N aansluiten op het telefoonstopcontact van de buitenlijn, maar samen met een toestel op de Homevox 1-5N. U kunt een antwoordapparaat ook in plaats van een telefoontoestel op een toestelaansluitpunt aansluiten. In afbeelding 22 is op toestelaansluitpunt 15 zowel een telefoon als een antwoordapparaat aangesloten. Op toestelaansluitpunt 13 is alleen een antwoordapparaat aangesloten.

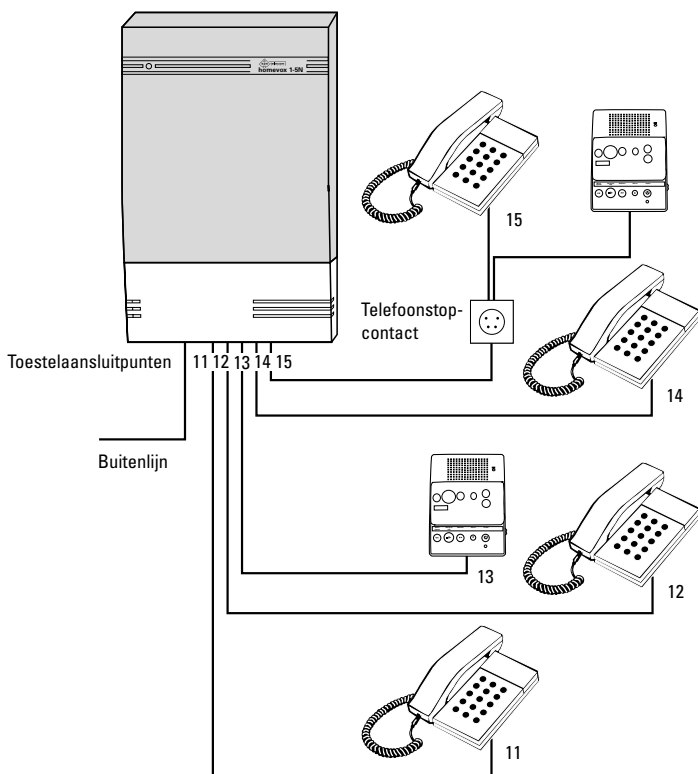

Afbeelding 22: Antwoordapparaat aansluiten.

Interne besignalen blokkeren

Als u alle interne toestellen tegelijk belt of intern belt met belcodes (zie hoofdstuk 8, Intern telefoneren), zal ook het antwoordapparaat beantwoorden. Om dit te voorkomen, kunt u het betreffende toestelaansluitpunt blokkeren voor interne besignalen. De telefoon die parallel met het antwoordapparaat is aangesloten, zal dan alleen overgaan als iemand het toestelnummer belt of als er extern gebeld wordt. Zie voor het blokkeren van interne besignalen paragraaf 13.5, Interne besignalen blokkeren.

6.3 Toestel met NummerWeergave® aansluiten

Op toestelaansluitpunt 11 kunt u een telefoontoestel aansluiten dat beschikt over de functie NummerWeergave (vanaf eind 1998).

Let op!

Deze functie werkt niet als u het toestelaansluitpunt 11 blokkeert voor extern gebeld worden.

6.4 Modem aansluiten

Als u in combinatie met de Homevox 1-5N een modem wilt gebruiken, moet u deze tussen een telefoontoestel en een telefoonstopcontact aansluiten. In afbeelding 23 is een modem aangesloten op toestelaansluitpunt 13.

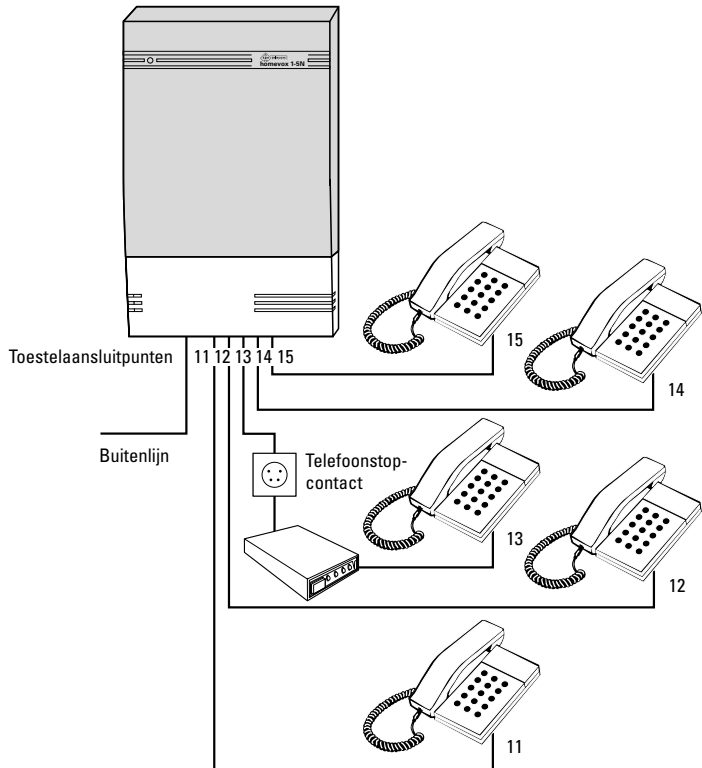

Afbeelding 23: Modem aansluiten.

6.5 Kostenteller aansluiten

Kostentellers kunt u op twee manieren aansluiten. Als u wilt dat de kosten van alle toestellen worden opgeteld, moet u de kostenteller samen met de Homevox 1-5N aansluiten op het telefoonstopcontact van de buitenlijn. Als u wilt dat alleen de kosten van één bepaald toestel worden geteld, kunt u de kostenteller samen met

dat toestel aansluiten op een toestelaansluitpunt (zie afbeelding 24). Het is verstandig om de kostenteller in een ruimte te plaatsen die afgesloten kan worden.

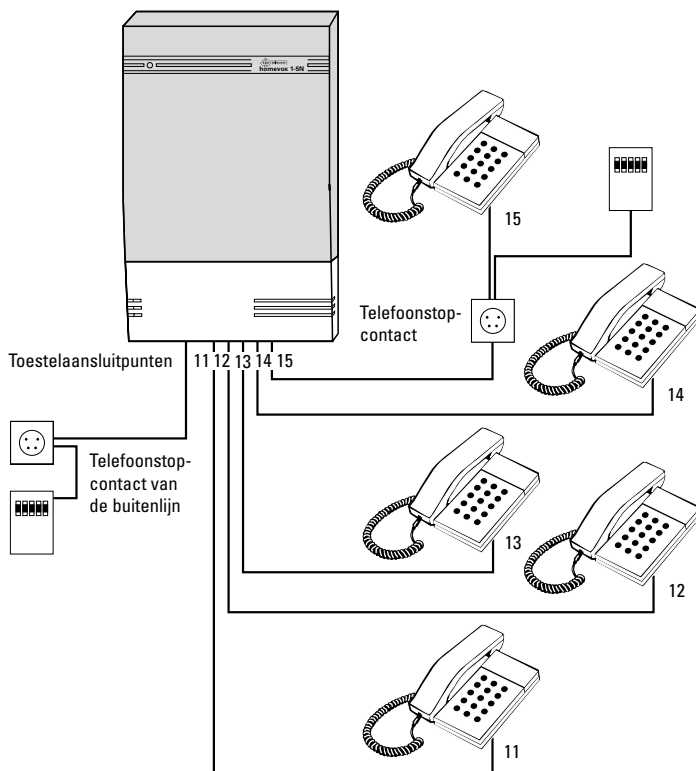

Afbeelding 24: Kostenteller aansluiten.

Let op!

Bij kostentellers moet u niet alleen de rode en de blauwe draad van de telefoonkabel aansluiten, maar ook de koperkleurige aarddraad. Deze draad moet worden aangesloten op een van de klemmen met het bijchrift \perp in het aansluitvak van de Homevox 1-5N.

Wachtstand blokkeren

Kostentellers die samen met een toestel op een toestelaansluitpunt zijn aangesloten, kunnen niet tellen wanneer een extern gesprek in de wachtstand staat. De gesprekskosten gaan echter wel door. Als u op de Homevox 1-5N een kostenteller hebt aangesloten, is het verstandig om het betreffende toestelaansluitpunt te

blokkeren voor wachtstand. Zie voor het blokkeren van de wachtstand paragraaf 13.4, Wachtstand en doorverbinden blokkeren.

6.6 Deurtelefoon aansluiten

Op de Homevox 1-5N kunt u een universele deurtelefoon met interface aansluiten. Als u in combinatie met de Homevox 1-5N een dergelijke deurtelefoon wilt gebruiken, kunt u deze in plaats van een gewone telefoon aansluiten op een daarvoor geprogrammeerd toestelaansluitpunt. Op dit toestelaansluitpunt kunt u dan geen andere telecommunicatieapparatuur aansluiten. In afbeelding 25 is een deurtelefoon aangesloten op toestelaansluitpunt 15.

Let op!

U kunt geen deurtelefoon aansluiten op toestelaansluitpunt 11.

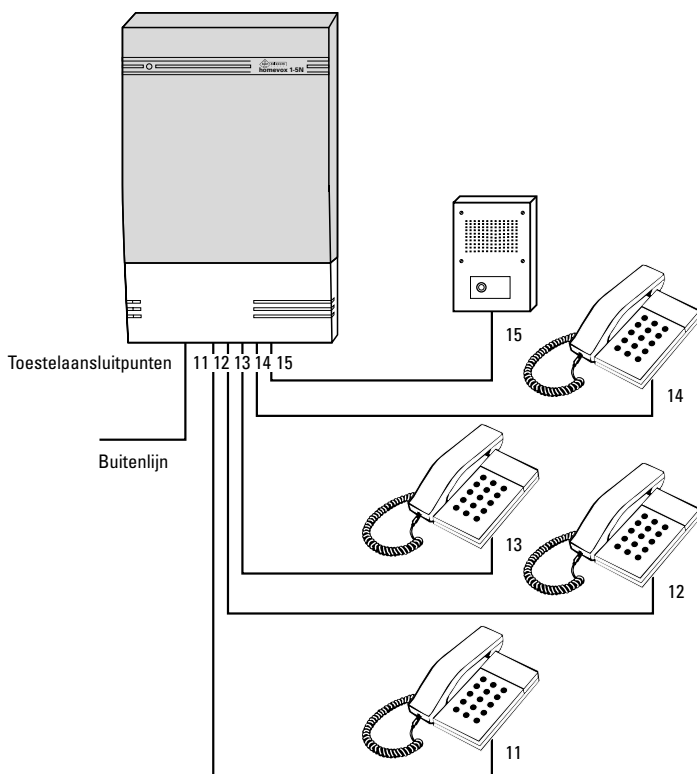

Afbeelding 25: Deurtelefoon aansluiten.

Deurtelefoonaansluiting programmeren

Als u een deurtelefoon hebt aangesloten, moet u het betreffende toestelaansluitpunt als deurtelefoonaansluiting programmeren. De aansluiting wordt dan geblokkeerd voor het bellen van alle interne toestellen, intern bellen met belcodes, extern telefoneren, doorverbinden, babyfoon en wekker. U kunt als volgt een deurtelefoonaansluiting programmeren:

- 1 Neem de hoorn op van toestel 11.
 - 2 Toets code **9 9** in.
 - 3 Toets uw pincode in (zie ook hoofdstuk 17, Pincode).
 - 4 Toets code **7 5 1** in.
 - 5 Toets het nummer in van het toestelaansluitpunt van de deurtelefoon (niet toestelaansluitpunt 11).
 - 6 Toets **#** in.
 - 7 Wacht op de kiestoon.
 - 8 Leg de hoorn neer.
- > De deurtelefoonaansluiting is geprogrammeerd.

Deurtelefoonaansluiting wissen

U kunt de deurtelefoonaansluiting wissen door de bovenstaande handelingen te herhalen met code **7 5 0** in plaats van code **7 5 1**.

Deurtelefoon bedienen

- > Iemand belt aan op de deurtelefoon.
- > Alle toestellen die in de deurtelefoon zijn geprogrammeerd, gaan over.
- 1 Neem de hoorn op.
 - 2 Raadpleeg de gebruiksaanwijzing van uw deurtelefoon voor het openen van de deur via uw telefoontoestel.

Let op!

U kunt de deurtelefoon zo programmeren, dat alle interne toestellen overgaan als iemand op de deurtelefoon aanbelt. Programmeer dan code **6 3** in uw deurtelefoon. Raadpleeg hiervoor de gebruiksaanwijzing van uw deurtelefoon.

Deurtelefoon bedienen tijdens intern gesprek

- > U bent intern in gesprek.
- > Iemand belt aan op de deurtelefoon.
- > Alle interne toestellen gaan over, behalve de toestellen die in

gesprek zijn of de toestellen waarvoor de interne besignalen zijn geblokkeerd. U hoort drie korte besignalen achter elkaar. Dit belpatroon wordt drie keer herhaald.

- 1 Verbreek de verbinding.
- 2 Toets het toestelnummer van de deurtelefoon in om degene die aanbelt, te woord te staan.
- 3 Raadpleeg de gebruiksaanwijzing van uw deurtelefoon voor het openen van de deur via uw telefoontoestel.

Let op!

Als u de andere toestellen niet kunt horen, kunt u een extra toestel plaatsen of de deurtelefoon aansluiten op een huisbel.

Let op!

Als u een intern toestel belt en dit toestel hoort overgaan, kunt u plotseling de bezettoon horen. Dit kan betekenen dat iemand aanbelt op de deurtelefoon of dat er een extern telefoongesprek binnenkomt. Verbreek de verbinding en neem de hoorn op zodra u het toestel hoort overgaan.

7 Extern telefoneren

Met elk telefoontoestel dat op de Homevox 1-5N is aangesloten, kunt u naar buiten bellen. Als u niet wilt dat vanaf bepaalde toestellen extern getelefoneerd kan worden, kunt u deze toestellen hiervoor blokkeren (zie paragraaf 13.1, Extern bellen blokkeren).

Let op!

Als u de hoorn opneemt en de bezettoon hoort, is een van uw huisgenoten in gesprek op een ander toestel. U kunt niet telefoneren totdat uw huisgenoot het gesprek heeft beëindigd.

7.1 Extern bellen

- 1 Neem de hoorn op.
 - 2 Toets **0** in voor de buitenlijn.
 - 3 Toets het telefoonnummer in.
- > Het telefoonnummer wordt gebeld.

Verbinding verbreken

- 1 Leg de hoorn neer.

7.2 Geheugennummers bellen

Sommige telefoontoestellen beschikken over een geheugen waarin u telefoonnummers kunt opslaan (ook wel direct kiezen, verkort kiezen of nummergeheugen genoemd). Als deze toestellen zijn aangesloten op de Homevox 1-5N, moet u bij het opslaan van de telefoonnummers eerst een **0** voor de buitenlijn en vervolgens een kiestoonpauze programmeren. Raadpleeg hiervoor de gebruiksaanwijzing van uw telefoontoestel.

7.3 Laatstgekozen nummer herhalen

Sommige telefoontoestellen beschikken over een geheugen voor het laatstgekozen telefoonnummer. Als deze toestellen zijn aangesloten op de Homevox 1-5N, moet u voor de functie nummerherhaling een kiestoonpauze invoegen. Raadpleeg hiervoor de gebruiksaanwijzing van uw telefoontoestel.

8 Intern telefoneren

Met elk telefoontoestel dat op de Homevox 1-5N is aangesloten, kunt u andere interne toestellen bellen. U kunt een toestel bellen door het toestelnummer van het betreffende toestel in te toetsen. Als u niet weet waar iemand zich bevindt, kunt u alle toestellen tegelijk bellen of gebruik maken van een bepaalde belcode. U kunt toestellen hier ook voor blokkeren (zie paragraaf 13.5, Interne belsignalen blokkeren).

Let op!

Als u de hoorn opneemt en de bezettoon hoort, is een van uw huisgenoten in gesprek op een ander toestel. U kunt niet telefoneren totdat uw huisgenoot het gesprek heeft beëindigd.

Als u een kort toonsignaal hoort tijdens een intern gesprek, komt er een extern gesprek binnen (zie ook paragraaf 9.2, Extern gebeld worden tijdens intern gesprek).

8.1 Intern toestel bellen

- 1 Neem hoorn op.
- 2 Toets het toestelnummer in (11, 12, 13, 14 of 15).
- > Het betreffende toestel gaat over.

Verbinding verbreken

- 1 Leg de hoorn neer.

8.2 Alle interne toestellen tegelijk bellen

Als u niet weet waar iemand zich bevindt, kunt u alle interne toestellen tegelijk bellen. Alle interne toestellen gaan dan tegelijk over.

- 1 Neem de hoorn op.
- 2 Toets code in.
- > Alle interne toestellen gaan over. Als een van uw huisgenoten opneemt, stoppen de belsignalen op de andere toestellen.

8.3 Intern bellen met belcodes

Als u niet weet waar iemand zich bevindt, kunt u met het aantal belsignalen aangeven voor wie de oproep bestemd is. U kunt vooraf afspreken welk aantal belsignalen bij welk persoon hoort.

U kunt kiezen uit 3, 4 of 5 belsignalen. Bij bellen met belcodes gaan alle interne toestellen over.

- 1 Neem de hoorn op.
 - 2 Toets code in voor code 3 (3 belsignalen).
Toets code in voor code 4 (4 belsignalen).
Toets code in voor code 5 (5 belsignalen).
- > Alle interne toestellen gaan over. Als een van uw huisgenoten opneemt, stoppen de belsignalen op de andere toestellen.

Let op!

Het is mogelijk dat sommige (draadloze) telefoontoestellen niet correct reageren op belcodes.

9 Gebeld worden

Op elk toestel dat op de Homevox 1-5N is aangesloten, kunt u interne en externe inkomende gesprekken aannemen. U kunt aan het belsignaal horen of u extern of intern wordt gebeld. Als u intern gebeld wordt, hoort u 2 korte belsignalen. Als u extern gebeld wordt, hoort u één lang belsignaal. Als u niet wilt dat een bepaald toestel extern gebeld kan worden, kunt u dit toestel daarvoor blokkeren (zie paragraaf 13.2, Extern gebeld worden blokkeren).

9.1 Extern gebeld worden

Als u extern gebeld wordt, gaan alle interne toestellen over.

- > De toestellen gaan over.
 - 1 Neem de hoorn op van een van de toestellen.
- > Als u de bezettoon hoort, heeft een van uw huisgenoten eerder opgenomen.

9.2 Extern gebeld worden tijdens intern gesprek

Als u intern in gesprek bent en er een extern telefoongesprek binnenkomt, wordt u tijdens uw gesprek gewaarschuwd door een kort toonsignaal. Dit duurt 15 seconden. U kunt het interne gesprek verbreken of voortzetten. Als u uw gesprek voortzet, zullen na 15 seconden de andere interne toestellen overgaan. Als een van uw huisgenoten het inkomende externe gesprek op een van deze toestellen aanneemt, wordt uw interne gesprek automatisch verbroken.

Tijdens intern gesprek (intern gesprek beëindigen)

- > U bent intern in gesprek en u hoort een kort toonsignaal.
 - 1 Verbreek de verbinding.
- > Uw toestel gaat over.
 - 2 Neem de hoorn op.
- > Het interne gesprek is verbroken en u bent verbonden met uw externe gesprekspartner.

Tijdens intern gesprek (intern gesprek niet beëindigen)

- > U bent intern in gesprek en u hoort een kort toonsignaal.
- > U verbreekt de verbinding niet. Na 15 seconden gaan de overige toestellen over.

- > U kunt het interne gesprek voortzetten. Als een van uw huisgenoten het externe gesprek aanneemt, wordt uw interne gesprek automatisch verbroken.

Let op!

Als u een intern toestel belt en dit toestel hoort overgaan, kunt u plotseling de bezettoon horen. Dit betekent dat er een extern telefoongesprek binnenkomt. Verbreek de verbinding en neem de hoorn op zodra u het toestel hoort overgaan.

10 Externe belsegnalen

Bij een inkomend extern telefoongesprek gaan alle interne toestellen over. Als u wilt dat een bepaald toestel niet overgaat, kunt u van dat toestel het externe belsegnaal uitschakelen. Daarnaast kunt u instellen of alle toestellen tegelijk moeten bellen, of dat een toestel pas na 10, 20, 30 of 40 seconden moet overgaan.

10.1 Extern belsegnaal in- en uitschakelen

Als u extern gebeld wordt, gaan alle interne toestellen over. Als u niet wilt dat een bepaald toestel overgaat, bijvoorbeeld het toestel in de kinderkamer, kunt u het belsegnaal van dat toestel uitschakelen. Het toestel kan dan nog wel intern worden gebeld. Het belsegnaal van toestel 11 kan niet worden uitgeschakeld.

Extern belsegnaal uitschakelen

- 1 Neem de hoorn op van het toestel waarvan u het belsegnaal wilt uitschakelen (niet toestel 11).
 - 2 Toets code **9 6 0 0 0 0 #** in.
 - 3 Wacht op de kiestoon.
 - 4 Leg de hoorn neer.
- > Het externe belsegnaal is uitgeschakeld.

Extern belsegnaal inschakelen

U kunt het belsegnaal inschakelen door de bovenstaande handelingen te herhalen met code **9 6 1 0 0** in plaats van **9 6 0 0 0 0**.

Externe belsegnalen voor alle toestellen inschakelen

Als u niet meer weet van welke toestellen het belsegnaal is uitgeschakeld, kunt u alle belsegnalen tegelijkertijd inschakelen.

- 1 Neem de hoorn op van toestel 11.
 - 2 Toets code **9 9** in.
 - 3 Toets uw pincode in (zie ook hoofdstuk 17, Pincode).
 - 4 Toets code **6 0 0 0 #** in.
 - 5 Wacht op de kiestoon.
 - 6 Toets code **6 0 0 0 #** in.
 - 7 Wacht op de kiestoon.
 - 8 Leg de hoorn neer.
- > Alle belsegnalen zijn ingeschakeld en alle toestellen gaan tegelijk over.

10.2 Extern belsignaal uitstellen

U kunt zelf bepalen of alle interne toestellen bij een inkomend extern gesprek tegelijk moeten bellen, of dat een telefoon pas na 10, 20, 30 of 40 seconden moet overgaan. U kunt bijvoorbeeld het belsignaal in de slaapkamer pas na 20 seconden laten beginnen. Als een ander intern toestel binnen 20 seconden wordt opgenomen, gaat de telefoon in de slaapkamer niet over. Het belsignaal van toestel 11 kan niet worden uitgesteld.

Extern belsignaal uitstellen

- 1 Neem de hoorn op van het toestel waarvan u het belsignaal wilt uitstellen (niet toestel 11).
- 2 Toets code **9 6 2 1 0 0 #** in voor 10 seconden uitstel (2 à 3 belsignalen).
Toets code **9 6 2 2 0 0 #** in voor 20 seconden uitstel (4 à 5 belsignalen).
Toets code **9 6 2 3 0 0 #** in voor 30 seconden uitstel (6 à 7 belsignalen).
Toets code **9 6 2 4 0 0 #** in voor 40 seconden uitstel (8 à 9 belsignalen).
- 3 Wacht op de kiestoon.
- 4 Leg de hoorn neer.
- > Het belsignaal is voor het betreffende toestel uitgesteld.

Uitstel opheffen voor een bepaald toestel

- 1 Neem de hoorn op van het toestel waarvan u het uitstel wilt opheffen.
- 2 Toets code **9 6 1 0 0 0 #** in om het uitstel op te heffen.
- 3 Wacht op de kiestoon.
- 4 Leg de hoorn neer.
- > Het uitstel is voor het betreffende toestel opgeheven.

Uitstel voor alle toestellen opheffen

Als u niet meer weet voor welke telefoontoestellen het belsignaal is uitgesteld, kunt u het uitstel van alle toestellen opheffen.

- 1 Neem de hoorn op van toestel 11.
- 2 Toets code **9 9** in.
- 3 Toets uw pincode in (zie ook hoofdstuk 17, Pincode).
- 4 Toets code **6 0 0 #** in.
- 5 Wacht op de kiestoon.
- 6 Toets code **6 0 0 #** in.

- 7 Wacht op de kiestoon.
- 8 Leg de hoorn neer.
- > Het uitstel is voor alle toestellen opgeheven en alle belsignalen zijn ingeschakeld.

Let op!

Als u het externe belsignaal van een toestel heeft uitgeschakeld of heeft uitgesteld, kunt u met dat toestel nog wel een extern gesprek beantwoorden. Neem dan de hoorn op, als u een ander toestel hoort overgaan.

11 Wachtstand

Als u extern in gesprek bent, kunt u uw gesprekspartner in de wacht zetten. Uw gesprekspartner kan u dan niet meer horen. U kunt overleggen met iemand in de kamer (wachtstand) of overleggen met iemand via een ander intern toestel (wachtstand met intern gesprek, ook wel ruggespraak genoemd). Het is met de Homevox 1-5N niet mogelijk om een interne gesprekspartner in de wacht te zetten.

Als u niet wilt dat de wachtstand vanaf een bepaald toestel wordt ingeschakeld, kunt u dat toestel daarvoor blokkeren (zie paragraaf 13.4, Wachtstand en doorverbinden blokkeren).

De functie wachtstand werkt met pulstoestellen anders dan met toontoestellen (zie ook paragraaf 3.1, Telefoontoestellen).

Let op!

Wacht bij pulstoestellen 10 seconden tussen het moment dat u verbinding hebt en het moment dat u de wachtstand inschakelt.

11.1 Wachtstand inschakelen

Toontoestellen

- > U bent extern in gesprek.
- 1 Druk op de flashtoets. Deze toets heeft als opdruk **FLASH**, **R**, **RR**, **REGCAL**, **RECALL**, **RECL** of .
- > Uw gesprekspartner staat in de wacht en u hoort een kiestoon.

Pulstoestellen

- > U bent extern in gesprek.
- 1 Kies uw eigen toestelnummer.
- > Uw gesprekspartner staat in de wacht en u hoort een kiestoon.

11.2 Wachtstand met intern gesprek

Toontoestellen

- > U bent extern in gesprek.
 - 1 Druk op de flashtoets.
- > Uw gesprekspartner staat in de wacht en u hoort een kiestoon.
 - 2 Toets het toestelnummer van het gewenste toestel in.
- > Het betreffende interne toestel gaat over.

Pulstoestellen

- > U bent extern in gesprek.
 - 1 Kies het toestelnummer van het gewenste toestel.
- > Uw gesprekspartner staat in de wacht. Het betreffende interne toestel gaat over.

11.3 Wachtstand uitschakelen

Toontoestellen

- > Uw externe gesprekspartner staat in de wacht.
 - 1 Druk op de flashtoets.
- > U bent opnieuw verbonden met uw gesprekspartner. Een eventueel intern gesprek is verbroken.

Pulstoestellen

- > Uw externe gesprekspartner staat in de wacht.
 - 1 Kies code .
- > U bent opnieuw verbonden met uw gesprekspartner. Een eventueel intern gesprek is verbroken.

11.4 Herinneringsoproep bij wachtstand

Als u per ongeluk de hoorn op de haak hebt gelegd terwijl een gesprekspartner in de wacht stond, gaat de telefoon over om u daaraan te herinneren. Eerst gaat gedurende één minuut het toestel over waarop u de wachtstand hebt ingeschakeld. Daarna gaan gedurende een halve minuut alle toestellen over waarvan het belsein is ingeschakeld. Als dan geen enkele telefoon is opgenomen, wordt het gesprek verbroken.

12 Doorverbinden

U kunt een extern telefoongesprek doorverbinden naar een ander intern toestel, zodat een van uw huisgenoten het gesprek kan voortzetten (doorverbinden met aankondigen). Het is ook mogelijk om het gesprek voort te zetten op een ander intern toestel (doorverbinden zonder aankondigen). Het is niet mogelijk om interne gesprekken door te verbinden.

Als u niet wilt dat vanaf een bepaald toestel gesprekken worden doorverbonden, kunt u dat toestel daarvoor blokkeren (zie paragraaf 13.4, Wachtstand en doorverbinden blokkeren).

De functie doorverbinden werkt met pulstoestellen anders dan met toontoestellen (zie ook paragraaf 3.1, Telefoon toestellen).

Let op!

Wacht bij pulstoestellen 10 seconden tussen het moment dat u verbinding hebt en het moment dat u wilt doorverbinden.

12.1 Doorverbinden met aankondigen

Als u een externe gesprekspartner wilt doorverbinden naar een van uw huisgenoten, kunt u doorverbinden met aankondigen.

U kunt eerst melden wie u gaat doorverbinden. Als uw huisgenoot het externe gesprek niet wilt aannemen, kan hij de hoorn op de haak leggen. U wordt dan opnieuw verbonden met de externe gesprekspartner.

Toontoestellen

- > U bent extern in gesprek.
- 1 Druk op de flashtoets om uw gesprekspartner in de wacht te zetten en bel een intern toestel.
- > Het interne toestel wordt opgenomen.
- 2 Kondig het externe gesprek aan.
- 3 Leg de hoorn neer.
- > Het externe gesprek wordt doorverbonden naar het betreffende toestel.

Pulstoestellen

- > U bent extern in gesprek.
- 1 Toets het toestelnummer in van het toestel waarnaar u het gesprek wilt doorverbinden.
- > Uw gesprekspartner staat in de wacht.
- > Het interne toestel wordt opgenomen.
- 2 Kondig het externe gesprek aan.
- 3 Leg de hoorn neer.
- > Het externe gesprek wordt doorverbonden naar het betreffende toestel.

12.2 Doorverbinden zonder aankondigen

Als u uw telefoongesprek wilt vervolgen op een ander intern toestel, kunt u doorverbinden zonder aankondigen.

Toontoestellen

- > U bent extern in gesprek.
- 1 Druk op de flashtoets om uw gesprekspartner in de wacht te zetten en bel het gewenste interne toestel.
- 2 Leg de hoorn neer.
- 3 Neem binnen één minuut de hoorn op van het interne toestel dat overgaat.
- > U bent opnieuw verbonden met uw gesprekspartner.
Als u de hoorn niet opneemt, zullen alle interne toestellen na één minuut gedurende 30 seconden overgaan. Als dan geen enkele telefoon is opgenomen, wordt het gesprek verbroken.

Pulstoestellen

- > U bent extern in gesprek.
- 1 Toets het toestelnummer in van het toestel waarop u uw gesprek wilt vervolgen.
- > Uw gesprekspartner staat in de wacht.
- 2 Leg de hoorn neer.
- 3 Neem binnen één minuut de hoorn op van het interne toestel dat overgaat.
- > U bent opnieuw verbonden met uw gesprekspartner.
Als u de hoorn niet opneemt, zullen alle interne toestellen na één minuut gedurende 30 seconden overgaan. Als dan geen enkele telefoon is opgenomen, wordt het gesprek verbroken.

13 Telefoontoestellen blokkeren

Als u niet wilt dat vanaf bepaalde toestellen extern wordt getelefoneerd, kunt u dat toestel daarvoor blokkeren. U kunt een toestel blokkeren voor extern bellen, voor extern gebeld worden en zowel voor extern bellen als voor extern gebeld worden. Ook kunt u interne toestellen blokkeren voor wachtstand en doorverbinden, en interne besignalen blokkeren. Het is niet mogelijk om bepaalde telefoonnummers te blokkeren. U kunt blokkeringen alleen in- en uitschakelen vanaf toestel 11.

Let op!

Als de standaardpincode is hersteld doordat de elektriciteit is uitgevallen, kunnen anderen eventueel de blokkeringen uitschakelen. Om deze reden kan KPN Telecom niet garanderen dat de blokkeringen tegen misbruik beveiligd zijn. Het is verstandig om regelmatig te controleren of de blokkeringen nog zijn ingeschakeld.

13.1 Extern bellen blokkeren

Als u niet wilt dat vanaf een bepaald toestel naar buiten wordt gebeld, kunt u het toestel blokkeren voor extern bellen. Met het toestel kan dan nog wel intern worden getelefoneerd. Toestel 11 kan niet worden geblokkeerd voor extern bellen.

Let op!

Als u een toestel blokkeert voor extern bellen, kan vanaf dat toestel ook het alarmnummer 112 niet meer worden gebeld.

Blokkering inschakelen

- 1 Neem de hoorn op van toestel 11.
- 2 Toets code **99** in.
- 3 Toets uw pincode in (zie ook hoofdstuk 17, Pincode).
- 4 Toets code **621** in.
- 5 Toets het toestelnummer in van het toestel dat u wilt blokkeren (niet toestel 11).
- 6 Toets **#** in.
- 7 Wacht op de kiestoon.
- 8 Leg de hoorn neer.
- > De blokkering is ingeschakeld.

Blokkering uitschakelen

U kunt de blokkering uitschakelen door de bovenstaande handelingen te herhalen met code **620** in plaats van **621**.

13.2 Extern gebeld worden blokkeren

Als u niet wilt dat op een bepaald toestel externe gesprekken worden aangenomen, kunt u dat toestel blokkeren voor extern gebeld worden. Het toestel zal dan niet meer overgaan bij een extern inkomend gesprek. Wel blijft het mogelijk om intern te telefoneren.

Blokkering inschakelen

- 1 Neem de hoorn op van toestel 11.
- 2 Toets code **99** in.
- 3 Toets uw pincode in (zie ook hoofdstuk 17, Pincode).
- 4 Toets code **631** in.
- 5 Toets het toestelnummer in van het toestel dat u wilt blokkeren.
- 6 Toets **#** in.
- 7 Wacht op de kiestoon.
- 8 Leg de hoorn neer.
- > De blokkering is ingeschakeld.

Blokkering uitschakelen

U kunt de blokkering uitschakelen door de bovenstaande handelingen te herhalen met code **630** in plaats van **631**.

13.3 Extern bellen en extern gebeld worden blokkeren

U kunt interne toestellen blokkeren voor extern bellen en extern gebeld worden. Met deze toestellen kan dan alleen nog intern worden gebeld. Het blijft wel mogelijk om externe gesprekken vanaf een niet-geblokkeerd toestel door te verbinden naar geblokkeerde toestellen. Toestel 11 kan niet worden geblokkeerd.

Let op!

Als u een toestel blokkeert voor extern bellen en extern gebeld worden, kan vanaf dat toestel ook het alarmnummer 112 niet meer worden gebeld.

Blokkering inschakelen

- 1 Neem de hoorn op van toestel 11.
- 2 Toets code **99** in.
- 3 Toets uw pincode in (zie ook hoofdstuk 17, Pincode).

- 4 Toets code **6 4 1** in.
- 5 Toets het toestelnummer in van het toestel dat u wilt blokkeren (niet toestel 11).
- 6 Toets **#** in.
- 7 Wacht op de kiestoon.
- 8 Leg de hoorn neer.
- > De blokkering is ingeschakeld.

Blokkering uitschakelen

U kunt de blokkering uitschakelen door de bovenstaande handelingen te herhalen met code **6 4 0** in plaats van **6 4 1**.

13.4 Wachtstand en doorverbinden blokkeren

Als u op de Homevox 1-5N een kostenteller hebt aangesloten, is het verstandig om wachtstand en doorverbinden te blokkeren. Een kostenteller kan niet tellen wanneer een extern gesprek in de wachtstand staat en wanneer een gesprek wordt doorverbonden. De gesprekskosten gaan echter wel door. Met deze blokkering kan een toestel geen gesprekspartners meer in de wacht zetten en doorverbinden. Het blijft wel mogelijk om een extern gesprek vanaf een niet-geblokkeerd toestel door te verbinden naar het geblokkeerde toestel. Met het geblokkeerde toestel kunt u gewoon blijven telefoneren.

Blokkering inschakelen

- 1 Neem de hoorn op van toestel 11.
- 2 Toets code **9 9** in.
- 3 Toets uw pincode in (zie ook hoofdstuk 17, Pincode).
- 4 Toets code **6 5 1** in.
- 5 Toets het toestelnummer in van het toestel dat u wilt blokkeren.
- 6 Toets **#** in.
- 7 Wacht op de kiestoon.
- 8 Leg de hoorn neer.
- > De blokkering is ingeschakeld.

Blokkering uitschakelen

U kunt de blokkering uitschakelen door de bovenstaande handelingen te herhalen met code **6 5 0** in plaats van **6 5 1**.

13.5 Interne belsignalen blokkeren

Als u niet gestoord wilt worden door huisgenoten die alle interne toestellen bellen of intern bellen met belcodes (zie hoofdstuk 8, Intern telefoneren), kunt u uw toestel daarvoor blokkeren. Uw toestel zal dan alleen overgaan als iemand uw toestelnummer belt en als u extern wordt gebeld. Het blokkeren van interne belsignalen is handig voor toestellen in de kinderkamer en voor toestelaansluitingen waarop een antwoordapparaat of fax is aangesloten.

Blokking inschakelen

- 1 Neem de hoorn op van toestel 11.
- 2 Toets code **9 9** in.
- 3 Toets uw pincode in (zie ook hoofdstuk 17, Pincode).
- 4 Toets code **7 6 1** in.
- 5 Toets het toestelnummer in van het toestel dat u wilt blokkeren.
- 6 Toets **#** in.
- 7 Wacht op de kiestoon.
- > Het toestel is geblokkeerd.

Blokking uitschakelen

U kunt de blokking uitschakelen door de bovenstaande handelingen te herhalen met code **7 6 0** in plaats van **7 6 1**.

14 Wekker

Elk toestel dat op de Homevox 1-5N is aangesloten, kan als wekker worden gebruikt. U kunt zelf de tijd instellen waarop u gewekt wilt worden. Daarbij kunt u kiezen uit een eenmalige wektijd en een dagelijkse wektijd. Als u een dagelijkse wektijd hebt ingesteld, zal uw toestel elke dag op het ingestelde tijdstip gedurende een halve minuut een belsignaal geven. Als u een eenmalige wektijd hebt ingesteld, zal uw toestel alleen op het eerstvolgende ingestelde tijdstip een belsignaal geven. Het belsignaal kunt u beëindigen door de hoorn van het toestel op te nemen.

Let op!

De kloktijd moet opnieuw worden ingesteld als de elektriciteit is uitgevallen (zie ook paragraaf 4.4, Uitval elektriciteit). Als de elektriciteit is uitgevallen en weer is ingeschakeld, geeft het wektoestel gedurende 30 seconden een continu belsignaal, om u eraan te herinneren dat de klok niet meer gelijk loopt.

14.1 Kloktijd instellen of wijzigen

Voordat u een wektijd kunt instellen, moet u eerst de klok instellen. Het instellen van de klok kan alleen vanaf toestel 11. Het is met de Homevox 1-5N niet mogelijk om een datum in te stellen.

- 1 Neem de hoorn op van toestel 11.
- 2 Toets code **99** in.
- 3 Toets uw pincode in (zie ook hoofdstuk 17, Pincode).
- 4 Toets code **675** in.
- 5 Toets de tijd in, bijvoorbeeld **0745**. Toets voor de uren- en de minutenaanduiding steeds 2 cijfers in.
- 6 Toets **#** in.
- 7 Wacht op de kiestoon.
- 8 Leg de hoorn neer.
- > De kloktijd is ingesteld.
- 9 Controleer eventueel de kloktijd door de wekker in te schakelen.

14.2 Dagelijkse wekker in- en uitschakelen

Als u de dagelijkse wektijd instelt op bijvoorbeeld 07.00 uur, geeft het toestel waarvoor u de wekker hebt ingeschakeld elke morgen om 7 uur gedurende een halve minuut een belsignaal.

Dagelijkse wektijd instellen en wekker inschakelen

- 1 Neem de hoorn op van het toestel waarvoor u de wekker wilt inschakelen.
 - 2 Toets code in.
 - 3 Toets de wektijd in, bijvoorbeeld . Toets voor de uren- en de minutenaanduiding steeds 2 cijfers in.
 - 4 Toets in.
 - 5 Wacht op de kiestoon.
 - 6 Leg de hoorn neer.
- > De wektijd is ingesteld en de wekker is ingeschakeld.

Dagelijkse wekker uitzetten

Op de ingestelde wektijd geeft het wektoestel gedurende een halve minuut een belsignaal. Als het toestel bezet is, wordt het wekken uitgesteld totdat de hoorn van het wektoestel op de haak ligt. Het belsignaal stopt definitief als het wektoestel tijdens het wekken intern of extern gebeld wordt.

- > Het wektoestel geeft een continu belsignaal.
- 1 Neem de hoorn op van het toestel.
- > Het belsignaal stopt. De wekker blijft ingeschakeld.
- > Als u de hoorn van het wektoestel niet opneemt, stopt het belsignaal na een halve minuut automatisch.

Dagelijkse wekker uitschakelen

Als u de dagelijkse wekker uitzet, blijft de dagelijkse wekker ingeschakeld. Op het eerstvolgende ingestelde tijdstip zal het wektoestel opnieuw een belsignaal geven. U kunt dit voorkomen door de dagelijkse wekker uit te schakelen.

- 1 Neem de hoorn op van het toestel waarvoor u de wekker wilt uitschakelen.
 - 2 Toets code in.
 - 3 Wacht op de kiestoon.
 - 4 Leg de hoorn neer.
- > De dagelijkse wekker is uitgeschakeld. De dagelijkse wektijd blijft ingesteld.

Dagelijkse wekker opnieuw inschakelen

Als u de dagelijkse wekker hebt uitgeschakeld, blijft de wektijd ingesteld. U kunt de dagelijkse wekker opnieuw inschakelen op de wektijd die u eerder hebt ingesteld. Als u niet zeker bent van de ingestelde wektijd, kunt u de wekker opnieuw instellen en inscha-

kelen (zie bij Dagelijkse wektijd instellen en wekker inschakelen). De oude wektijd wordt dan automatisch gewist.

- 1 Neem de hoorn op van het toestel waarvoor u de wekker wilt inschakelen.
 - 2 Toets code **9 6 6 8 1 #** in.
 - 3 Wacht op de kiestoon.
 - 4 Leg de hoorn neer.
- > De wekker is ingeschakeld op de eerder ingestelde wektijd.

14.3 Eenmalige wekker in- en uitschakelen

Als u de eenmalige wektijd instelt op 07.00 uur, geeft het toestel waarvoor u de wekker hebt ingeschakeld op het eerstvolgende tijdstip van 7 uur 's morgens gedurende een halve minuut een belsignaal.

Eenmalige wektijd instellen en wekker inschakelen

- 1 Neem de hoorn op van het toestel waarvoor u de wekker wilt inschakelen.
 - 2 Toets code **9 7 6 9 1** in.
 - 3 Toets de wektijd in, bijvoorbeeld **0 7 4 5**. Toets voor de uren- en de minutenaanduiding steeds 2 cijfers in.
 - 4 Toets **#** in.
 - 5 Wacht op de kiestoon.
 - 6 Leg de hoorn neer.
- > De wektijd is ingesteld en de wekker is ingeschakeld.

Eenmalige wekker uitzetten

Op de ingestelde wektijd geeft het wektoestel gedurende een halve minuut een belsignaal. Als het toestel bezet is, wordt het wekken uitgesteld totdat de hoorn van het wektoestel op de haak ligt. Het belsignaal stopt definitief als het wektoestel tijdens het wekken intern of extern gebeld wordt.

- > Het wektoestel geeft een continu belsignaal.
- 1 Neem de hoorn op van het toestel.
- > Het belsignaal stopt. De wekker is uitgeschakeld, maar de wektijd blijft ingesteld.
- > Als u de hoorn van het wektoestel niet opneemt, stopt het belsignaal na een halve minuut automatisch.

Eenmalige wektijd wissen en wekker uitschakelen

- 1 Neem de hoorn op van het toestel waarvoor u de wekker wilt uitschakelen.
- 2 Toets code

9	6	6	9	0	#
---	---	---	---	---	---

 in.
- 3 Wacht op de kiestoon.
- 4 Leg de hoorn neer.
- > De eenmalige wektijd is gewist. De eenmalige wekker is uitgeschakeld.

15 Babyfoon

Met de functie babyfoon kunt u horen wat er gebeurt in een bepaalde ruimte, bijvoorbeeld in de kinderkamer. Als u eerst de hoorn van de telefoon in de kinderkamer naast het toestel legt en vervolgens een code intoetst, kunt u dit toestel daarna bellen vanaf een ander intern toestel. Het babyfoontoestel gaat dan niet over. Via de hoorn hoort u de geluiden in de ruimte van het babyfoontoestel.

U kunt het babyfoontoestel zo vaak bellen als u wilt. De babyfoon blijft ingeschakeld als u andere interne of externe telefoongesprekken voert. U kunt alle toestellen gebruiken als babyfoontoestel, behalve toestel 11.

15.1 Babyfoon inschakelen

- 1 Neem de hoorn op van het toestel in de kamer die u wilt controleren (niet toestel 11).
- 2 Toets code **9 6 8 5 0 #** in.
 - > U hoort niets. De babyfoon is ingeschakeld.
- 3 Leg de hoorn naast het toestel.

Let op!

Als het babyfoontoestel een instelbaar ontvangstvolumen heeft, moet dit zo laag mogelijk worden gezet.

15.2 Babyfoontoestel bellen

- 1 Neem de hoorn op van een intern toestel.
- 2 Toets het toestelnummer in van het babyfoontoestel.
 - > Het babyfoontoestel gaat niet over. U hoort de geluiden in de ruimte waar het babyfoontoestel zich bevindt.

15.3 Babyfoon uitschakelen

- 1 Leg de hoorn van het babyfoontoestel op de haak.
 - > De babyfoon is uitgeschakeld.

16 Telediensten

De meeste telefoontoestellen staan ingesteld op toonkiezen: u hoort toonsignalen als u de toetsen indrukt (zie ook paragraaf 3.1, Telefoontoestellen). Deze toonsignalen worden over de telefoonlijn verstuurd. Doordat het toestel toonsignalen verstuurt, kunt u gebruik maken van telediensten die werken met een computer-gestuurd systeem. Sommige telefoontoestellen kunnen zowel op toonkiezen als op pulskiezen worden ingesteld. Het is verstandig om deze toestellen op toonkiezen (TDK) in te stellen.

16.1 WisselGesprek®

Voor sommige telediensten, zoals WisselGesprek®, moet u een flashsignaal over de telefoonlijn versturen. Als een toestel is aangesloten op een huiscentrale, gaat het versturen van flashsignalen voor WisselGesprek op een andere manier dan u gewend bent. Het versturen van flashsignalen gaat bij toontoestellen anders dan bij pulstoestellen.

Flashsignaal bij toontoestellen

- > U bent extern in gesprek en hoort een toonsignaal. Als u een abonnement hebt op WisselGesprek®, betekent dit dat een tweede beller u probeert te bereiken.
- 1 Druk op de flashtoets. De flashtoets heeft als opdruk **FLASH**, **R**, **RR**, **REGCAL**, **RECALL**, **RECL** of .
- 2 Toets code **4** in.
- > Het flashsignaal is verstuurd. Uw gesprekspartner staat in de wacht. U bent verbonden met de tweede externe gesprekspartner.

Flashsignaal bij pulstoestellen

- > U bent extern in gesprek en hoort een toonsignaal. Als u een abonnement hebt op WisselGesprek®, betekent dit dat een tweede beller u probeert te bereiken.
- 1 Kies code **4**.
- > Het flashsignaal is verstuurd. Uw gesprekspartner staat in de wacht. U bent verbonden met de tweede externe gesprekspartner.

Let op!

Als uw toestel geblokkeerd is voor wachtstand en doorverbinden, kunt u geen gebruik maken van WisselGesprek®.

17 Pincode

Een aantal functies, bijvoorbeeld blokkeren en het herstellen van de standaardinstellingen, is beveiligd met een pincode. De Homevox 1-5N heeft een standaardpincode van 7373. Het is verstandig om deze standaardpincode zo snel mogelijk te wijzigen in een eigen pincode, om te voorkomen dat van deze functies misbruik wordt gemaakt. De pincode moet uit 4 cijfers bestaan. U kunt ook de toetsen **#** en ***** gebruiken. Als het controlelampje elektriciteit op de Homevox 1-5N knippert, is de standaardpincode ingesteld. Als het controlelampje elektriciteit op de Homevox 1-5N continu brandt, is een eigen pincode ingesteld.

17.1 Pincode wijzigen

U kunt de pincode alleen wijzigen vanaf toestel 11.

- 1 Neem de hoorn op van toestel 11.
- 2 Toets code **9** **5** in.
- 3 Toets uw huidige pincode in (de standaardpincode is 7373).
- 4 Toets een nieuwe pincode in.
- 5 Toets **#** in.
- 6 Wacht op de kiestoon.
- 7 Toets opnieuw uw nieuwe pincode in.
- 8 Toets **#** in.
- 9 Wacht op de kiestoon.
- > De pincode is gewijzigd. Het controlelampje elektriciteit op de Homevox 1-5N brandt continu.
- 10 Leg de hoorn neer.

17.2 Standaardpincode herstellen

Als u uw pincode vergeten bent, kunt u de standaardpincode 7373 herstellen.

- 1 Trek de elektriciteitsstekker van de Homevox 1-5N uit het stopcontact.
- 2 Wacht 10 seconden.
- 3 Steek de elektriciteitsstekker weer in het stopcontact.
- > De standaardpincode van 7373 is hersteld. Het controlelampje elektriciteit op de Homevox 1-5N knippert.
- 4 Wijzig de standaardpincode in een eigen pincode (zie hierboven, bij Pincode wijzigen).
- 5 Stel de kloktijd opnieuw in (zie paragraaf 14.1, Kloktijd instellen en wijzigen).

18 **Standaardinstellingen herstellen**

U kunt alle instellingen tegelijk terugzetten naar de standaardinstelling. De instelling van de klok blijft bewaard. Als u een eigen pincode hebt ingesteld, blijft ook deze bewaard.

Zie voor het herstellen van de standaardpincode paragraaf 17.2, Standaardpincode herstellen.

- 1 Neem de hoorn op van toestel 11.
- 2 Toets code **99** in.
- 3 Toets uw pincode in (zie ook hoofdstuk 17, Pincode).
- 4 Toets code **000#** in.
- 5 Wacht op de kiestoon.
- 6 Toets code **000#** in.
- 7 Wacht op de kiestoon.
- 8 Leg de hoorn neer.
- > De standaardinstellingen zijn hersteld.

19 Tips bij problemen

19.1 Onderhoud

U kunt de Homevox 1-5N schoonmaken met een enigszins vochtige of antistatische doek. Gebruik geen wrijfwas of andere chemische middelen, omdat die het materiaal kunnen aantasten.

19.2 Problemen oplossen

In de tabel hieronder staat een aantal problemen met mogelijke oorzaken en oplossingen.

Controleer altijd eerst of de elektriciteitsstekker, de telefoonstekkers en telefoonkabels goed zijn aangesloten.

Problemen, mogelijke oorzaken en oplossingen

Probleem	Een toestel gaat spontaan over, en als u opneemt hoort u de kiestoon, de bezettoon of niets.
Oorzaak	– De hoorn van een van de interne toestellen is na een extern gesprek niet goed op de haak gelegd, of het haakcontact is kort ingedrukt voordat er werd opgelegd.
Oplossing	– Neem de hoorn op van het toestel en leg de hoorn weer neer.
Probleem	Controlelampje elektriciteit knippert.
Oorzaak	– De elektriciteit is uitgevallen en weer ingeschakeld.
Oplossing	– Wijzig de standaardpincode (zie paragraaf 17.1, Pincode wijzigen) en stel de kloktijd en de wekker opnieuw in (zie hoofdstuk 14, Wekker).
Probleem	Klok loopt niet gelijk.
Oorzaak	– De elektriciteit is onderbroken geweest.
Oplossing	– Stel de kloktijd opnieuw in (zie paragraaf 14.1, Kloktijd instellen of wijzigen).
Probleem	Geheugennummers bellen of laatstgekozen telefoonnummers herhalen werkt niet.
Oorzaak	– Het bellen van geheugennummers en het herhalen van laatstgekozen telefoonnummers gaat in combinatie met de Homevox 1-5N op een andere manier.
Oplossing	– Zie paragraaf 7.2, Geheugennummers bellen, en paragraaf 7.3, Laatstgekozen nummer herhalen.
Probleem	Bezettoon bij opnemen hoorn.
Oorzaak	– Een ander toestel is bezet.
Oplossing	– Probeer het later opnieuw.
Probleem	Programmeren lukt niet.
Oorzaak	– Na het programmeren hoort u de bezettoon. Als u de bezettoon hoort, is de programmering niet geslaagd. U hebt een verkeerde pincode of een niet-bestaande tijd ingetoetst, of de pauze tussen twee opeenvolgende handelingen was langer dan 8 seconden.
Oplossing	– Probeer het opnieuw.

Probleem	Programmeren lukt niet.
Oorzaak	– Het toestel beschikt niet over een [#] -toets, omdat het een pulstoestel is.
Oplossing	– Druk niet op de [#] -toets, maar wacht in plaats daarvan 8 seconden voordat u de hoorn neerlegt.
Probleem	Alleen toestel 11 functioneert.
Oorzaak	– De elektriciteit is uitgevallen.
Oplossing	– Steek de stekker van de Homevox 1-5N in het stopcontact.
Probleem	Toestel geeft geen belsignaal.
Oorzaak	– Het aansluitmaximum is overschreden.
Oplossing	– Beperk het aantal toestellen en apparaten op de buitenlijn en op de aansluitpunten van de Homevox 1-5N (zie paragraaf 5.3, Aantal toestellen en apparaten).
Probleem	Toestel geeft geen belsignaal bij deurtelefoon.
Oorzaak	– Het toestel is geblokkeerd voor interne belseignalen.
Oplossing	– Wis de programmering (zie paragraaf 13.5, Interne belseignalen blokkeren).
Probleem	Toestel 11 geeft een heel kort belsignaal als van een ander toestel de hoorn wordt opgenomen.
Oorzaak	– De telefoonkabel van de buitenlijn is verkeerd aangesloten op de Homevox 1-5N.
Oplossing	– Wissel in het aansluitvak de draden van de telefoonkabel van de buitenlijn om: sluit de rode draad aan op klem b van aansluitpunt NETL en de blauwe draad op klem a van aansluitpunt NETL.
Probleem	Wachtstand werkt niet bij toontoestel.
Oorzaak	– Het toontoestel heeft geen flashtoets.
Oplossing	– Druk niet op de flashtoets, maar druk in plaats daarvan heel even op het haakcontact.
Probleem	Het wektoestel geeft een continu belsignaal.
Oorzaak	– De elektriciteit is uitgevallen en weer ingeschakeld.
Oplossing	– Wijzig de standaardpincode (zie paragraaf 17.1, Pincode wijzigen) en stel de klok en de wekker opnieuw in (zie hoofdstuk 14, Wekker).
Probleem	U wilt alleen intern bellen met de Homevox 1-5N, maar toestel 11 heeft geen kies-ton.
Oorzaak	– De Homevox 1-5N is niet aangesloten op de buitenlijn.
Oplossing	– Sluit de Homevox 1-5N tijdelijk aan op de buitenlijn (zie paragraaf 5.2, Homevox 1-5N verbinden met de buitenlijn). Blokkeer daarna toestel 11 voor extern gebeld worden (zie paragraaf 13.2, Extern gebeld worden blokkeren). Vervolgens kunt u ook met toestel 11 intern telefoneren.
Oorzaak	– De buitenlijn is uitgevallen.
Oplossing	– Sluit de Homevox 1-5N opnieuw aan op de buitenlijn (zie paragraaf 5.2, Homevox 1-5N verbinden met de buitenlijn).

Probleem

Oplossing

Wachtstand of doorverbinden werkt niet.

Is wachtstand en doorverbinden geblokkeerd?

Ja

Hef de blokkering op (zie paragraaf 13.4, Wachtstand en doorverbinden blokkeren).

Nee

Hebt u een pulstoestel en hebt u een extern gesprek binnen 10 seconden in de wachtstand gezet? Zie ook paragraaf 3.1, Telefoon toestellen.

Ja

Wacht bij pulstoestellen 10 seconden tussen het moment dat u verbinding hebt en het moment dat u de wachtstand inschakelt.

Nee

Ga naar het verkooppunt of bel gratis met 0800-0402 of 0800-0403.

Toestel gaat niet over.

Is het belseignaal van het toestel uitgeschakeld?

Ja

Schakel het belseignaal van het toestel in (zie paragraaf 10.1, Extern belseignaal in- en uitschakelen).

Toestel kan niet intern bellen.

Wissel het toestel om met een toestel dat wel werkt. Werkt het andere toestel wel?

Ja

Het toestel dat niet werkt, is defect. Ga naar het verkooppunt of bel gratis met 0800-0402 of 0800-0403.

Nee

Plaats het eerste toestel terug. Trek de stekker en de telefoonstekker van de Homevox 1-5N uit de stopcontacten, open het aansluitvak en controleer de aansluiting van de telefoonkabel van het toestel dat niet werkt. Is de telefoonkabel goed aangesloten?

Nee

Sluit de telefoonkabel goed aan (zie hoofdstuk 5, Installeren).

Ja

Verwissel in het aansluitvak de telefoonkabel van het toestel dat niet werkt met de kabel van een werkend toestel. Sluit de Homevox 1-5N weer aan (eerst de telefoonstekker, dan de elektriciteitsstekker). Werkt het toestel?

Nee

De Homevox 1-5N is defect. Ga naar het verkooppunt of bel gratis met 0800-0407 (KPN Telecom Service).

Ja

De telefoonkabel is defect. Ga naar het verkooppunt of bel gratis met 0800-0402 of 0800-0403.

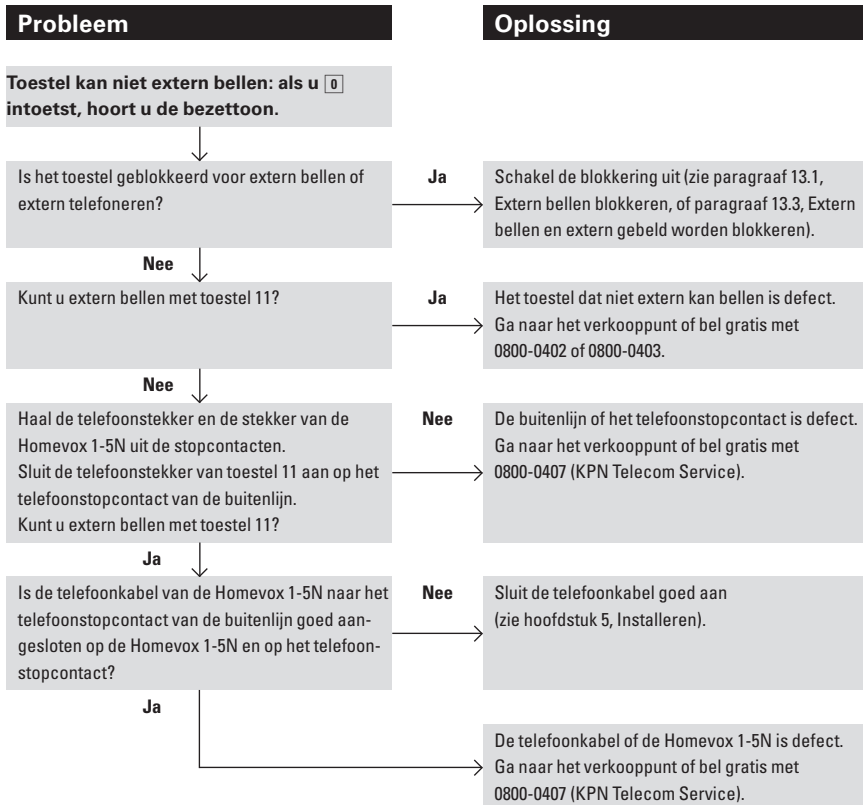

Als u het probleem niet kunt verhelpen, kunt u bellen met de GebruikService van KPN Telecom, telefoonnummer 0900-8642 (niet gratis).

U kunt ook met het toestel en bijbehorende onderdelen naar het verkooppunt gaan. Neem het ingevulde garantiebewijs en de aankoopbon mee als het toestel nog onder de garantie valt.

Als u door een storing op de netlijn niet kunt bellen of gebeld kunt worden, kunt u via een andere telefoonaansluiting contact opnemen met het telefoonnummer 0800-0407 (gratis) of naar Primafoon of Business Center gaan.

Technische kenmerken

- Aantal buitenlijnen	1
- Aansluitfactor Homevox 1-5N	1,0
- Aantal toestelaansluitpunten	5
- Aansluitmaximum per toestelaansluitpunt	3
- Toestelaansluitpunt voor NummerWeergave	11
- Spanning/stroom toestelaansluiting	48V/25 mA
- Maximale kabellengte per binnenlijn	200 m
- Gewicht	1520 g
- Afmetingen (hxbxl)	300x188x52 mm
- Spanning	200-240V
- Opgenomen vermogen	10 watt
- Omgevingstemperatuur	5-40 °C
- Luchtvochtigheid	30-75%

Verkorte gebruiksaanwijzing

Extern telefoneren

- Extern bellen: hoorn opnemen, **0**, gewenste telefoonnummer.

Intern telefoneren

- Intern toestel bellen: hoorn opnemen, gewenste toestelnummer.
- Alle interne toestellen bellen: hoorn opnemen, **6 0**.
- Intern bellen met belcodes: hoorn opnemen, **6 3** of **6 4** of **6 5**.

Gebeld worden

- Gebeld worden: hoorn opnemen.
- Tijdens intern gesprek: verbinding verbreken, hoorn opnemen.

Externe belsignalen

- Belsignaal inschakelen: hoorn opnemen van gewenste toestel, **9 6 1 0 0 #**.
- Belsignaal uitschakelen: hoorn opnemen van gewenste toestel, **9 6 0 0 0 #**.
- Belsignaal inschakelen voor alle toestellen: hoorn opnemen van 11, **9 9**, pincode, **6 0 0 #**, **6 0 0 #**.
- Belsignaal uitstellen: hoorn opnemen van gewenste toestel, **9 6 2 1 0 #** of **9 6 2 2 0 #** of **9 6 2 3 0 #** of **9 6 2 4 0 #**.
- Uitstel opheffen: hoorn opnemen van gewenste toestel, **9 6 1 0 0 #**.
- Uitstel opheffen voor alle toestellen: hoorn opnemen van 11, **9 9**, pincode, **6 0 0 #**, **6 0 0 #**.

Wachtstand

Toontoestellen

- Wachtstand inschakelen: flash.
- Wachtstand met intern gesprek: flash, gewenste toestelnummer.
- Wachtstand uitschakelen: flash.

Pulstoestellen

- Wachtstand inschakelen: eigen toestelnummer.
- Wachtstand met intern gesprek: gewenste toestelnummer.
- Wachtstand uitschakelen: **0**.

Doorverbinden

Toontoestellen

- Doorverbinden met aankondigen: flash, gewenste toestelnummer, aankondigen, hoorn neerleggen.
- Doorverbinden zonder aankondigen: flash, gewenste toestelnummer, hoorn neerleggen.

Pulstoestellen

- Doorverbinden met aankondigen: gewenste toestelnummer, aankondigen, hoorn neerleggen.
- Doorverbinden zonder aankondigen: gewenste toestelnummer, hoorn neerleggen.

Blokkeren

- Extern bellen blokkeren: hoorn opnemen van 11, **99**, pincode, **621**, gewenste toestelnummer, **#**.
- Blokkering uitschakelen: hoorn opnemen van 11, **99**, pincode, **620**, gewenste toestelnummer, **#**.
- Extern gebeld worden blokkeren: hoorn opnemen van 11, **99**, pincode, **631**, gewenste toestelnummer, **#**.
- Blokkering uitschakelen: hoorn opnemen van 11, **99**, pincode, **630**, gewenste toestelnummer, **#**.
- Extern bellen en extern gebeld worden blokkeren: hoorn opnemen van 11, **99**, pincode, **641**, gewenste toestelnummer, **#**.
- Blokkering uitschakelen: hoorn opnemen van 11, **99**, pincode, **640**, gewenste toestelnummer, **#**.
- Wachtstand en doorverbinden blokkeren: hoorn opnemen van 11, **99**, pincode, **651**, gewenste toestelnummer, **#**.
- Blokkering uitschakelen: hoorn opnemen van 11, **99**, pincode, **650**, gewenste toestelnummer, **#**.
- Interne belsignalen blokkeren: hoorn opnemen van 11, **99**, pincode, **761**, gewenste toestelnummer, **#**.
- Blokkering uitschakelen: hoorn opnemen van 11, **99**, pincode, **760**, gewenste toestelnummer, **#**.

Wekker

- Kloktijd instellen of wijzigen: hoorn opnemen van 11, 9 9, pincode, 6 7 5, tijd, #.
- Dagelijkse wektijd instellen en wekker inschakelen: hoorn opnemen van gewenste toestel, 9 7 6 8 1, tijd, #.
- Dagelijkse wekker uitzetten: hoorn opnemen van wektoestel.
- Dagelijkse wekker uitschakelen: hoorn opnemen van gewenste toestel, 9 6 6 8 0 #.
- Dagelijkse wekker opnieuw inschakelen: hoorn opnemen van gewenste toestel, 9 6 6 8 1 #.
- Eenmalige wektijd instellen en wekker inschakelen: hoorn opnemen van gewenste toestel, 9 7 6 9 1, tijd, #.
- Eenmalige wekker uitzetten: hoorn opnemen van wektoestel.
- Eenmalige wektijd wissen en wekker uitschakelen: hoorn opnemen van wektoestel, 9 6 6 9 0 #.

Babyfoon

- Babyfoonfunctie inschakelen: hoorn opnemen van babyfoon-toestel, 9 6 8 5 0 #, hoorn naast toestel leggen.
- Babyfoon-toestel bellen: hoorn opnemen van gewenste toestel, toestelnummer babyfoon-toestel.
- Babyfoonfunctie uitschakelen: hoorn van babyfoon-toestel op haak leggen.

Deurtelefoon

- Deurtelefoonaansluiting programmeren: hoorn opnemen van 11, 9 9, pincode, 7 5 1, gewenste toestelnummer, #.
- Deurtelefoonaansluiting wissen: hoorn opnemen van 11, 9 9, pincode, 7 5 0, gewenste toestelnummer, #.
- Deurtelefoon bedienen: hoorn opnemen.
- Tijdens intern gesprek: verbinding verbreken, nummer deur-telefoon.

Telediensten

- Flashsignaal bij toontoestellen: flash, 4.
- Flashsignaal bij pulstoestellen: 4.

Pincode

- Pincode wijzigen: hoorn opnemen van 11, 9 5, huidige pincode, nieuwe pincode, #, wacht op kiestoon, nieuwe pincode, #.

- Standaardpincode herstellen: elektriciteitsstekker uit stop-contact trekken, 10 seconden wachten, elektriciteitsstekker in stopcontact steken.

Standaardinstellingen

- Standaardinstellingen herstellen: hoorn opnemen van 11, , pincode, , .

Trefwoordenlijst

Aansluitfactor	12
Aansluitmaximum	
– van de buitenlijn	12
– van de toestelaansluitpunten	12
Aansluitpunt van de buitenlijn	3
Aansluitvak	
– openen	17
– plaats	3
Aardsignalen	11
Antwoordapparaat	29
Babyfoon	56
Belcodes	38
Bellen	
– extern	36
– intern	37
Belsignaal	
– intern - blokkeren	51
– uitschakelen	41
– uitstellen	42
Bezettoon	
– tijdens intern bellen	40
– tijdens programmeren	10
Blokkeren	
– extern bellen	48
– extern bellen en gebeld worden	49
– extern gebeld worden	49
– wachtstand en doorverbinden	50
– interne belsignalen	51
Boormal	
– gebruiken	17
– plaats	3
Buitenlijn	9
Dagelijkse wekker	52
Deurtelefoon	33

Doorverbinden	
– en wachtstand blokkeren	50
– met aankondigen	46
– zonder aankondigen	47
Draad aansluiten	21
Eenmalige wekker	54
Fax	27
Flashsignaal	11, 57
Geheugennummers	36
Herinneringsoproep	45
Installeren	15
Intern bellen	
– toestel	37
– alle toestellen tegelijk	37
– met belcodes	37
Kiestoon	10
Klok	52
Kostenteller	31
Modem	31
Nummerherhaling	36
NummerWeergave	
– toestel met -	30
Pincode	
– standaard-	58
– wijzigen	58
Problemen	60
Programmeren	
– met codes	10
– met pulstoestellen	10
Programmeercodes	10
Pulstoestellen	
– pulstoestellen	11
– doorverbinden met	47
– programmeren met	10
– wachtstand met	44
Standaardinstellingen herstellen	59
Standaardpincode herstellen	58
Technische kenmerken	64
Telediensten	57

Toestelaansluitpunt	
– plaats	3
– draad aansluiten op	21
Toestelnummer	9
Toontoestellen	11
Wachtstand	
– en doorverbinden blokkeren	50
– met intern gesprek	45
– met pulstoestellen	44
– met toontoestellen	44
– herinneringsoproep bij	45
Wekker	
– dagelijkse	52
– eenmalige	54
WisselGesprek	57

